



Joinpav Pavimentação Ltda –ME

Rua Dona Francisca 7796 – Joinville / SC

Zona Industrial – CEP 89.219-600

CNPJ 08.596.022/0001-78 – IE 257876545



PREFEITURA MUNICIPAL DE ITAPOÁ/SC

CONCORRÊNCIA Nº 06/2021

PROCESSO Nº 41/2021

RELAÇÃO DE DOCUMENTOS/HABILITAÇÃO

7.6.1 HABILITAÇÃO JURÍDICA

- a) Identificação do Representante Legal
- b) Contrato Social

7.6.2 REGULARIDADE FISCAL E TRABALHISTA

- a) Cartão do CNPJ
- b) Prova de regularidade do FGTS
- c) Prova de regularidade Fazenda Municipal
- d) Prova de regularidade Fazenda Estadual
- e) Prova de regularidade Fazenda Federal
- f) Certidão negativa de débitos trabalhistas

7.6.3 QUALIFICAÇÃO ECONOMICO-FINANCEIRA

- a) Certidão negativa Falência e Concordata
 - a1) Sistema e-PROC
 - a2) Sistema SAJ
- b) Balanço Patrimonial
- c) Apresentação dos Índices Financeiros

7.6.4 HABILITAÇÃO TÉCNICA

- a) CREA SC – Empresa licitante
- b) Comprovação de vínculo empregatício do profissional habilitado
- c) Acervo Técnico

7.6.5 DOCUMENTAÇÃO COMPLEMENTAR

- a) Declaração Anexo III
- b) Declaração Anexo IV
- c) Declaração Anexo V
- d) Declaração Anexo VI
- e) Certidão Simplificada
- f) Declaração Anexo VII
- g) Declaração Anexo VIII

08.596.022/0001-78

JOINPAV PAVIMENTAÇÃO LTDA - ME

Rua Dona Francisca, 7796
Zona Ind. Norte - CEP 89.219-600
Joinville - Santa Catarina



Joinpav Pavimentação Ltda –ME

Rua Dona Francisca 7796 – Joinville / SC

Zona Industrial – CEP 89.219-600

CNPJ 08.596.022/0001-78 – IE 257876545



PREFEITURA MUNICIPAL DE ITAPOÁ/SC

CONCORRÊNCIA Nº 06/2021

PROCESSO Nº 41/2021

HABILITAÇÃO JURÍDICA

08.596.022/0001-78

JOINPAV PAVIMENTAÇÃO LTDA - ME

Rua Dona Francisca, 7796
Zona Ind. Norte - CEP 89.219-600
Joinville - Santa Catarina



REPUBLICA FEDERATIVA DO BRASIL
 MINISTÉRIO DAS CIDADES
 DEPARTAMENTO NACIONAL DE TRANSITO
 CARTEIRA NACIONAL DE HABILITACAO

VALIDA EM TODO O TERRITÓRIO NACIONAL
 1361384458

PROIBIDO PLASTIFICAR
 1361384458

Nome: **JAISON JOSE DE FARIAS**

DOC. IDENTIDADE / ORG. EMISSOR/UF
 3593250 SSP SC

CPF: 004.426.789-40 DATA NASCIMENTO: 10/10/1978

FILIAÇÃO
 JOSE DELFINO DE FARIAS
 BENTA BENIR SERPA DE FARIAS

PERMISSÃO: ACC CAT. HAB: AC

Nº REGISTRO: 02118399499 VALIDADE: 09/01/2022 Vº HABILITACAO: 16/10/1996

OBSERVAÇÕES

ASSINATURA DO PORTADOR

LOCAL: JOINVILLE, SC DATA DE EMISSÃO: 12/01/2017

Yanderlei O. Rosso
 Diretor do DETRAN/SC
 ASSINATURA DO EMISSOR

44706100587
 SC120352360

SANTA CATARINA JOINVILLE

ESCRIVANIA DE PAZ DO DISTRITO DE PIRABEIRABA
 Município e Comarca de Joinville/SC - Emanuel Bruno Sotopietra Escrivão de Paz Interino
 Rua Pastor Dommel, 36 - sala 106 - Distrito de Pirabeiraba - Cep: 89239-150 | Joinville - SC - E-mail: cartorio.depaz@gmail.com

Autenticação : Autentico a presente cópia fotostática por ser uma reprodução fiel do documento que me foi apresentado com a qual conferi e dou fé.

Emolumentos: 1 Autenticação = R\$ 4,02 | 1 Selo de Fiscalização Pago (GFU13213-Y4YT) = R\$ 2,82 | Total = R\$ 6,84 | Recibo Nº: 323640

Selo Digital de Fiscalização GFU13213-Y4YT

Confira os dados do ato em <http://selo.tjsc.jus.br/>
 Dou fé, Joinville - 31 de agosto de 2021



RODRIGO CÉSAR DA SILVA - Substituto Legal

FOTOCÓPIA COLORIDA

08.596.022/0001-78

JOINPAV PAVIMENTAÇÃO LTDA - ME

Rua Dona Francisca, 7796
 Zona Ind. Norte - CEP 89.219-600
 Joinville - Santa Catarina



JOINPAV PAVIMENTAÇÃO LTDA. ME.

02º - ALTERAÇÃO CONTRATUAL

FRANCISCO DE FARIAS, Brasileiro, natural de Joinville, Santa Catarina, Casado no regime de comunhão universal de bens, nascido em 07.11.1973, Comerciante, CPF 015.448.499-74, Carteira de Motorista n.º 03203590901 expedida pelo DETRAN/SC em 02.12.2013, residente e domiciliado na Rua Ruben Eberhardt, 108, Bairro Pirabeiraba, em Joinville, Santa Catarina, CEP 89.239-185, sócio administrador e **JAISON JOSE DE FARIAS**, Brasileiro, natural de Joinville, Santa Catarina, Casado no regime de comunhão parcial de bens, nascido em 10.10.1978, Comerciante, CPF 004.426.789-40, Carteira de Identidade n.º RG-3.593.250-3, expedida pelo SSP/SC em 06.08.1998, residente e domiciliado na Rua Frederico Eick, 544, Bairro Costa e Silva, em Joinville, Santa Catarina, CEP 89.218-335, sócio administrador, e **SAMUEL DE FARIAS**, Brasileiro, natural de Joinville, Santa Catarina, Solteiro, Maior, nascido em 28.09.1978, Comerciante, CPF 022.411.919-22, Carteira de Identidade n.º RG-3.671.489, expedida pelo SSP/SC em 14.05.2015, residente e domiciliado na Estrada da Ilha, 4630, Bairro Pirabeiraba, em Joinville, Santa Catarina, CEP 89.239-250, sócio administrador, ambos sócios da empresa **JOINPAV PAVIMENTAÇÃO LTDA. ME.**, estabelecida na Rua Dona Francisca, 7796, Bairro Zona Industrial Norte em Joinville, Santa Catarina, CEP 89.219-600, inscrita no CNPJ 08.596.022/0001-78, com contrato social registrado e arquivado na JUCESC sob o NIRE 42203842817 em 31.10.2006, e alteração contratual já verificada na JUCESC em 02.10.2015, também registrada e arquivada na JUCESC em 02.12.2015, resolvem de comum acordo promoverem a presente alteração contratual:

PRIMEIRA : O capital social que era de R\$ 4.000,00 (Quatro mil reais), passa a ser de R\$ 90.000,00 (Noventa mil reais), com a integralização, neste ato, em moeda corrente do país, de R\$ 86.000,00 (Oitenta e seis mil reais), dividido em 86.000 (Oitenta e seis mil) quotas, de R\$ 1,00 (Um real) cada uma, totalmente subscritas e integralizadas entre os sócios da seguinte forma:

- A) - O sócio **FRANCISCO DE FARIAS**, que possuía na sociedade 1.000 (Uma mil) quotas, neste ato subscreve e integraliza em moeda corrente do país, mais 29.000 (Vinte e nove mil) quotas, totalizando 30.000 (Trinta mil) quotas, perfazendo R\$ 30.000,00 (Trinta mil e reais).
- B) - O sócio **JAISON JOSE DE FARIAS**, que possuía na sociedade 2.000 (Duas mil) quotas, neste ato, subscreve e integraliza em moeda corrente do país, mais 28.000 (Vinte e oito mil) quotas, totalizando 30.000 (Trinta mil) quotas, perfazendo R\$ 30.000,00 (Trinta mil reais).

Junta Comercial do Estado de Santa Catarina

Certifico o Registro em 31/05/2017

Arquivamento 20177992310 Protocolo 177992310 de 25/05/2017

Nome da empresa JOINPAV PAV

Este documento pode ser verificado

Chancela 189146213098086

Para verificar a autenticidade acesse www.jucesc.sc.gov.br

e informe o número 121087/2020-03 na opção de processo

Certificado pelo Instituto Nacional de Tecnologia de Informática



Presidência da República
Casa Civil
Medida Provisória Nº 2.200-2,
de 24 de agosto de 2001.

31/05/2017

Documento assinado digitalmente em 05/08/2020

Junta Comercial de Santa Catarina

CNPJ: 83.565.648/0001-82

Você deve instalar o certificado da JUCESC

www.jucesc.sc.gov.br/certificado

JOINPAV PAVIMENTAÇÃO LTDA - ME

Rua Dona Francisca, 7796
Zona Ind. Norte - CEP 89.219-600
Joinville - Santa Catarina



C) – O sócio **SAMUEL DE FARIAS**, que possuía na sociedade 1.000 (Uma mil) quotas, neste ato subscreve e integraliza em moeda corrente do país, mais 29.000 (Vinte e nove mil) quotas, totalizando 30.000 (Trinta mil) quotas, perfazendo R\$ 30.000,00 (Trinta mil e reais).

PARAGRAFO ÚNICO : Com o aumento do capital social, fica assim distribuído o capital social:

SÓCIOS QUOTISTAS	QUANT. DE QUOTAS	VALOR DAS QUOTAS
FRANCISCO DE FARIAS	30.000	R\$ 30.000,00
JAISON JOSE DE FARIAS	30.000	R\$ 30.000,00
SAMUEL DE FARIAS	30.000	R\$ 30.000,00
TOTAL GERAL	90.000	R\$ 90.000,00

Diante da presente alteração contratual, os sócios resolvem consolidar o contrato social com as seguintes cláusulas:

PRIMEIRA : A sociedade gira sob a denominação social de **JOINPAV PAVIMENTAÇÃO LTDA. ME.**

SEGUNDA : A sociedade tem a sua sede e foro na cidade de Joinville, Santa Catarina, na Rua Dona Francisca, 7796, Bairro Zona Industrial Norte, CEP 89.219-600.

TERCEIRA : A sociedade tem como objetivo social a exploração, no ramo de empreiteira de mão de obra na construção civil, serviços de pavimentação de rodovias, estradas e calçadas, serviços de drenagem pluvial, serviços de sinalização viária, serviços de terraplenagem e o comércio atacadista de artefatos de cimento, tais como: Paver, Blocos, Meio fio.

QUARTA : O capital social da empresa é de R\$ 90.000,00 (Noventa mil reais), dividido em 90.000 (Noventa mil) quotas, de R\$ 1,00 (Um real) cada uma, totalmente subscritas e integralizadas pelos sócios a saber:

A) – O sócio **FRANCISCO DE FARIAS**, possui, em moeda corrente do país 30.000 (Trinta mil) quotas, perfazendo R\$ 30.000,00 (Trinta mil reais).

B) – O Sócio **JAISON JOSE DE FARIAS**, possui, em moeda corrente do país 30.000 (Trinta mil) quotas, perfazendo R\$ 30.000,00 (Trinta mil reais).

Junta Comercial do Estado de Santa Catarina
Certifico o Registro em 31/05/2017
Arquivamento 20177992310 Protocolo 177992310 de 25/05/2017
Nome da empresa JOINPAV PAVIMENTAÇÃO LTDA. ME. ME NIRE 42203842817
Este documento pode ser verificado em <http://regin.jucesc.sc.gov.br/autenticacaoDocumentos/autenticacao.aspx>
Chancela 189146213098086



Para verificar a autenticidade deste documento, acesse o site <http://regin.jucesc.sc.gov.br/autenticacaoDocumentos/autenticacao.aspx> e informe o número 1210672028901 para contato com o setor de atendimento ao usuário - secretaria-geral;

08.596.022/0001-78

JOINPAV PAVIMENTAÇÃO LTDA - ME

Rua Dona Francisca, 7796
Zona Ind. Norte - CEP 89.219-600
Joinville - Santa Catarina

C) – O Sócio **SAMUEL DE FARIAS**, possui, em moeda corrente do país 30.000 (Trinta mil) quotas, perfazendo R\$ 30.000,00 (Trinta mil reais).

QUINTA : A responsabilidade dos sócios é restrita ao valor de suas quotas do capital social, mas todos os sócios respondem solidariamente pela integralização do capital social conforme artigo 1.052, do Código Civil / 2002.

SEXTA : O início da sociedade deu-se em 01 de Novembro de 2006 e o prazo de duração da sociedade será por tempo indeterminado.

SETIMA : A sociedade limitada será administrada pelos sócios **FRANCISCO DE FARIAS, JAISON JOSE DE FARIAS E SAMUEL DE FARIAS**, que terão amplos e ilimitados poderes para representar a sociedade em juízo ou fora dela podendo praticar todos os atos necessários ao bom desenvolvimento dos objetivos sociais, sempre isoladamente.

OITAVA : Os sócios administradores terão direito a uma retirada mensal a título de Pró - Labore e é fixada anualmente no início de cada exercício social, obedecida a legislação em vigor pertinente a matéria.

NONA : O exercício social coincidirá com o ano civil, devendo a 31 de Dezembro de cada ano ser levantado um balanço geral da sociedade. Os resultados serão distribuídos entre os sócios na proporção de sua participação na sociedade. Os lucros, ou os prejuízos, a critério dos sócios poderão ser distribuídos ou ficarem em reserva na sociedade.

DECIMA : Elegem o foro da comarca de Joinville, Santa Catarina, para dirimirem sobre dúvidas oriundas neste instrumento ou omissões.

DECIMA PRIMEIRA : Os administradores declaram, sob as penas da Lei, de que não estão impedidos de exercer a administração da sociedade, por lei especial, ou em virtude de condenação criminal, ou por se encontrar sob os efeitos dela, a pena que vede, ainda que temporariamente, o acesso a cargos públicos; ou por crime falimentar, de prevaricação, peita ou suborno, concussão, peculato ou contra a economia popular, contra o sistema financeiro nacional, contra normas de defesa da concorrência, contra as relações de consumo, fé pública, ou a propriedade.

Junta Comercial do Estado de Santa Catarina

Certifico o Registro em 31/05/2017

Arquivamento 20177992310 Protocolo 177992310 de 25/05/2017

Nome da empresa JOINPAV PAVIMENTAÇÃO LTDA. ME. ME NIRE 42203842817

Este documento pode ser verificado em <http://regin.jucesc.sc.gov.br/autenticacaoDocumentos/autenticacao.aspx>

Chancela 189146213098086

Este cópia foi autenticado digitalmente e assinada em 31/05/2017

em nome do Secretário-geral;

31/05/2017



Para verificar a autenticidade acesse www.jucesc.sc.gov.br e informe o número 121087/2017-03 para consulta do processo.

08.596.022/0001-78

JOINPAV PAVIMENTAÇÃO LTDA - ME

Rua Dona Francisca, 7796
Zona Ind. Norte - CEP 89.219-600
Joinville - Santa Catarina



DECIMA SEGUNDA : Em caso de falecimento de um dos sócios a sociedade não se dissolverá, com as cotas do falecido passando-a para seus herdeiros legais.

E, por estarem assim justos e contratados, firmam o presente instrumento em 03 (Três) vias de igual teor e forma, na presença das testemunhas abaixo assinadas e identificadas.

Joinville (SC), 23 de Maio de 2017.

TESTEMUNHAS

[Handwritten signature]

GERSON KOCK
CPF 791.917.549-68
C.I. 2/R-2.848.472 SSP/SC

[Handwritten signature: Francisco de Farias]

FRANCISCO DE FARIAS

[Handwritten signature]

JAISON JOSE DE FARIAS

[Handwritten signature]

LUIZ TADEU DOS SANTOS
CPF 219.096.959-04
C.I. 2/R-595.373 SSI/SC

[Handwritten signature]

SAMUEL DE FARIAS

ESTADO DE STA. CATARINA

Junta Comercial do Estado de Santa Catarina

31/05/2017

Certifico o Registro em 31/05/2017

Arquivamento 20177992310 Protocolo 177992310 de 25/05/2017

Nome da empresa JOINPAV PAVIMENTAÇÃO LTDA. ME. ME NIRE 42203842817

Este documento pode ser verificado em <http://regin.jucesc.sc.gov.br/autenticacaoDocumentos/autenticacao.aspx>

Chancela 189146213098086

Para verificar a autenticidade do presente documento, digite o número e assinada em 31/05/2017 e informe o número 08.596.022/0001-78 para contato com o setor de atendimento ao usuário - setor-geral;

JOINPAV PAVIMENTAÇÃO LTDA - ME

Rua Dona Francisca, 7796
Zona Ind. Norte - CEP 89.219-600
Joinville - Santa Catarina

[Handwritten marks and signatures]



JUCESC
Junta Comercial do Estado de
SANTA CATARINA



177992310



NOME DA EMPRESA	JOINPAV PAVIMENTACAO LTDA. ME. ME
PROTOCOLO	177992310 - 25/05/2017

MATRIZ

NIRE 42203842817
CNPJ 08.596.022/0001-78
CERTIFICO O REGISTRO EM 31/05/2017
SOB N: 20177992310



Junta Comercial do Estado de Santa Catarina

Certifico o Registro em 31/05/2017

Arquivamento 20177992310 Protocolo 177992310 de 25/05/2017

Nome da empresa JOINPAV PAVIMENTAÇÃO LTDA. ME. ME NIRE 42203842817

Este documento pode ser verificado em <http://regin.jucesc.sc.gov.br/autenticacaoDocumentos/autenticacao.aspx>

Chancela 189146213098086

Para verificar a autenticidade acesse o site www.jucesc.sc.gov.br e informe o número 121087/2020-03 para consulta de processos.

31/05/2017

[Handwritten signatures]

08.596.022/0001-78

JOINPAV PAVIMENTAÇÃO LTDA - ME

Rua Dona Francisca, 7796
Zona Ind. Norte - CEP 89.219-600
Joinville - Santa Catarina

[Handwritten initials]



Joinpav Pavimentação Ltda –ME

Rua Dona Francisca 7796 – Joinville / SC

Zona Industrial – CEP 89.219-600

CNPJ 08.596.022/0001-78 – IE 257876545



PREFEITURA MUNICIPAL DE ITAPOÁ/SC

CONCORRÊNCIA Nº 06/2021

PROCESSO Nº 41/2021

REGULARIDADE FISCAL E
TRABALHISTA

08.596/022/0001-78

JOINPAV PAVIMENTAÇÃO LTDA - ME

**Rua Dona Francisca, 7796
Zona Ind. Norte - CEP 89.219-600
Joinville - Santa Catarina**

n

M

[Handwritten signatures and marks]



REPÚBLICA FEDERATIVA DO BRASIL

CADASTRO NACIONAL DA PESSOA JURÍDICA



NÚMERO DE INSCRIÇÃO 08.596.022/0001-78 MATRIZ	COMPROVANTE DE INSCRIÇÃO E DE SITUAÇÃO CADASTRAL	DATA DE ABERTURA 31/10/2006
--	---	---------------------------------------

NOME EMPRESARIAL JOINPAV PAVIMENTACAO LTDA
--

TÍTULO DO ESTABELECIMENTO (NOME DE FANTASIA) *****	PORTE ME
---	--------------------

CÓDIGO E DESCRIÇÃO DA ATIVIDADE ECONÔMICA PRINCIPAL 41.20-4-00 - Construção de edifícios
--

CÓDIGO E DESCRIÇÃO DAS ATIVIDADES ECONÔMICAS SECUNDÁRIAS 46.79-6-04 - Comércio atacadista especializado de materiais de construção não especificados anteriormente 42.11-1-01 - Construção de rodovias e ferrovias 43.13-4-00 - Obras de terraplenagem 42.11-1-02 - Pintura para sinalização em pistas rodoviárias e aeroportos 43.19-3-00 - Serviços de preparação do terreno não especificados anteriormente
--

CÓDIGO E DESCRIÇÃO DA NATUREZA JURÍDICA 206-2 - Sociedade Empresária Limitada

LOGRADOURO R DONA FRANCISCA	NÚMERO 7796	COMPLEMENTO *****
---------------------------------------	-----------------------	----------------------

CEP 89.219-600	BAIRRO/DISTRITO ZONA INDUSTRIAL NORTE	MUNICÍPIO JOINVILLE	UF SC
--------------------------	---	-------------------------------	-----------------

ENDEREÇO ELETRÔNICO ADMINISTRATIVO@GNKCONTABILIDADE.NET.BR	TELEFONE (47) 3435-1681/ (47) 3435-1294
--	---

ENTE FEDERATIVO RESPONSÁVEL (EFR) *****
--

SITUAÇÃO CADASTRAL ATIVA	DATA DA SITUAÇÃO CADASTRAL 31/10/2006
------------------------------------	---

MOTIVO DE SITUAÇÃO CADASTRAL

SITUAÇÃO ESPECIAL *****	DATA DA SITUAÇÃO ESPECIAL *****
----------------------------	------------------------------------

Aprovado pela Instrução Normativa RFB nº 1.863, de 27 de dezembro de 2018.

Emitido no dia **18/08/2021** às **07:51:28** (data e hora de Brasília).

Página: 1/1

08.596.022/0001-78

JOINPAV PAVIMENTAÇÃO LTDA - ME

**Rua Dona Francisca, 7796
Zona Ind. Norte - CEP 89.219-600
Joinville - Santa Catarina**



Voltar

Imprimir

**Certificado de Regularidade
do FGTS - CRF**

Inscrição: 08.596.022/0001-78
Razão Social: JOINPAV PAVIMENTAÇÃO LTDA ME
Endereço: R DONA FRANCISCA 7796 / ZONA INDUSTRIAL NOR / JOINVILLE / SC /
89219-600

A Caixa Econômica Federal, no uso da atribuição que lhe confere o Art. 7, da Lei 8.036, de 11 de maio de 1990, certifica que, nesta data, a empresa acima identificada encontra-se em situação regular perante o Fundo de Garantia do Tempo de Serviço - FGTS.

O presente Certificado não servirá de prova contra cobrança de quaisquer débitos referentes a contribuições e/ou encargos devidos, decorrentes das obrigações com o FGTS.

Validade: 19/08/2021 a 17/09/2021

Certificação Número: 2021081902125447061684

Informação obtida em 31/08/2021 13:50:57

A utilização deste Certificado para os fins previstos em Lei esta condicionada a verificação de autenticidade no site da Caixa:
www.caixa.gov.br

08.596.022/0001-78

JOINPAV PAVIMENTAÇÃO LTDA - ME

Rua Dona Francisca, 7796
Zona Ind. Norte - CEP 89.219-600
Joinville - Santa Catarina

MUNICÍPIO DE JOINVILLE



CERTIDÃO NEGATIVA DE DÉBITOS

NÚMERO CERTIDÃO: 60592/2021	DATA DA EMISSÃO: 15/06/2021	DATA DA VALIDADE: 13/09/2021
---------------------------------------	---------------------------------------	--

CPF/CNPJ: 08.596.022/0001-78	NOME/RAZÃO SOCIAL: Joinpav Pavimentação Ltda. ME
--	--

INSCRIÇÃO MUNICIPAL:	ATIVIDADE FISCAL:
87958	Construção de edifícios
154474	Construção de rodovias e ferrovias
154475	Pintura para sinalização em pistas rodoviárias e aeroportos
154476	Obras de terraplenagem
154479	Serviços de preparação do terreno não especificados anteriormente
154480	Comércio atacadista especializado de materiais de construção não especificados anteriormente

ENDEREÇO/LOCALIZAÇÃO:	
Logradouro: Dona Francisca, 7796	Complemento:
Bairro: Zona Industrial Norte	CEP: 89219-600

AVISO: Não constam débitos até a presente data.

DESCRIÇÃO: Certificamos a pedido, conforme Decreto 18674/2012 que o contribuinte acima identificado não possui pendências relativas aos tributos municipais em seu nome até a presente data. Ressalvado, porém, o direito da Fazenda Municipal cobrar quaisquer débitos que oportunamente vierem a ser apurados sob sua responsabilidade.
--

CÓDIGO DE CONTROLE DA CERTIDÃO

C2160592N8742D91

A autenticidade desta poderá ser confirmada na página da Município de Joinville
<http://tmiweb.joinville.sc.gov.br/sefaz/logon.jsp>

Município de Joinville

Av. Hermann August Lepper, 10

08.596.022/0001-78

JOINPAV PAVIMENTAÇÃO LTDA - ME

Rua Dona Francisca, 7796
Zona Ind. Norte - CEP 89.219-600
Joinville - Santa Catarina



ESTADO DE SANTA CATARINA
SECRETARIA DE ESTADO DA FAZENDA



CERTIDÃO NEGATIVA DE DÉBITOS ESTADUAIS

Nome (razão social): **JOINPAV PAVIMENTACAO LTDA**
CNPJ/CPF: **08.596.022/0001-78**

Ressalvando o direito da Fazenda Estadual de inscrever e cobrar as dívidas que vierem a ser apuradas, é certificado que não constam, na presente data, pendências em nome do contribuinte acima identificado, relativas aos tributos, dívida ativa e demais débitos administrados pela Secretaria de Estado da Fazenda.

Dispositivo Legal: Lei nº 3938/66, Art. 154
Número da certidão: 210140108783569
Data de emissão: 10/08/2021 14:43:33
Validade (Lei nº 3938/66, Art. 158, modificado pelo artigo 18 da Lei n 15.510/11.): 09/10/2021

A autenticidade desta certidão deverá ser confirmada na página da Secretaria de Estado da Fazenda na Internet, no endereço: <http://www.sef.sc.gov.br>

08.596.022/0001-78

JOINPAV PAVIMENTAÇÃO LTDA - ME

Rua Dona Francisca, 7796
Zona Ind. Norte - CEP 89.219-600
Joinville - Santa Catarina

Este documento foi assinado digitalmente
Impresso em: 31/08/2021 14:00:16



MINISTÉRIO DA FAZENDA
Secretaria da Receita Federal do Brasil
Procuradoria-Geral da Fazenda Nacional



CERTIDÃO NEGATIVA DE DÉBITOS RELATIVOS AOS TRIBUTOS FEDERAIS E À DÍVIDA ATIVA DA UNIÃO

Nome: JOINPAV PAVIMENTACAO LTDA
CNPJ: 08.596.022/0001-78

Ressalvado o direito de a Fazenda Nacional cobrar e inscrever quaisquer dívidas de responsabilidade do sujeito passivo acima identificado que vierem a ser apuradas, é certificado que não constam pendências em seu nome, relativas a créditos tributários administrados pela Secretaria da Receita Federal do Brasil (RFB) e a inscrições em Dívida Ativa da União (DAU) junto à Procuradoria-Geral da Fazenda Nacional (PGFN).

Esta certidão é válida para o estabelecimento matriz e suas filiais e, no caso de ente federativo, para todos os órgãos e fundos públicos da administração direta a ele vinculados. Refere-se à situação do sujeito passivo no âmbito da RFB e da PGFN e abrange inclusive as contribuições sociais previstas nas alíneas 'a' a 'd' do parágrafo único do art. 11 da Lei nº 8.212, de 24 de julho de 1991.

A aceitação desta certidão está condicionada à verificação de sua autenticidade na Internet, nos endereços <<http://rfb.gov.br>> ou <<http://www.pgfn.gov.br>>.

Certidão emitida gratuitamente com base na Portaria Conjunta RFB/PGFN nº 1.751, de 2/10/2014.
Emitida às 10:28:12 do dia 12/04/2021 <hora e data de Brasília>.
Válida até 09/10/2021.
Código de controle da certidão: **924B.6839.F2DB.A3E0**
Qualquer rasura ou emenda invalidará este documento.

08.596.022/0001-78

JOINPAV PAVIMENTAÇÃO LTDA - ME

Rua Dona Francisca, 7796
Zona Ind. Norte - CEP 89.219-600
Joinville - Santa Catarina



PODER JUDICIÁRIO
JUSTIÇA DO TRABALHO

Página 1



CERTIDÃO NEGATIVA DE DÉBITOS TRABALHISTAS

Nome: JOINPAV PAVIMENTACAO LTDA (MATRIZ E FILIAIS)
CNPJ: 08.596.022/0001-78
Certidão nº: 12289570/2021
Expedição: 12/04/2021, às 10:29:13
Validade: 08/10/2021 - 180 (cento e oitenta) dias, contados da data de sua expedição.

Certifica-se que JOINPAV PAVIMENTACAO LTDA (MATRIZ E FILIAIS), inscrito(a) no CNPJ sob o nº 08.596.022/0001-78, NÃO CONSTA do Banco Nacional de Devedores Trabalhistas.

Certidão emitida com base no art. 642-A da Consolidação das Leis do Trabalho, acrescentado pela Lei nº 12.440, de 7 de julho de 2011, e na Resolução Administrativa nº 1470/2011 do Tribunal Superior do Trabalho, de 24 de agosto de 2011.

Os dados constantes desta Certidão são de responsabilidade dos Tribunais do Trabalho e estão atualizados até 2 (dois) dias anteriores à data da sua expedição.

No caso de pessoa jurídica, a Certidão atesta a empresa em relação a todos os seus estabelecimentos, agências ou filiais.

A aceitação desta certidão condiciona-se à verificação de sua autenticidade no portal do Tribunal Superior do Trabalho na Internet (<http://www.tst.jus.br>).

Certidão emitida gratuitamente.

INFORMAÇÃO IMPORTANTE

Do Banco Nacional de Devedores Trabalhistas constam os dados necessários à identificação das pessoas naturais e jurídicas inadimplentes perante a Justiça do Trabalho quanto às obrigações estabelecidas em sentença condenatória transitada em julgado ou em acordos judiciais trabalhistas, inclusive no concernente aos recolhimentos previdenciários, a honorários, a custas, a emolumentos ou a recolhimentos determinados em lei; ou decorrentes de execução de acordos firmados perante o Ministério Público do Trabalho ou Comissão de Conciliação Prévia.

08.596.022/0001-78

JOINPAV PAVIMENTAÇÃO LTDA - ME

Rua Dona Francisca, 7796
Zona Ind. Norte - CEP 89.219-600
Joinville - Santa Catarina



Joinpav Pavimentação Ltda –ME

Rua Dona Francisca 7796 – Joinville / SC

Zona Industrial – CEP 89.219-600

CNPJ 08.596.022/0001-78 – IE 257876545



PREFEITURA MUNICIPAL DE ITAPOÁ/SC

CONCORRÊNCIA Nº 06/2021

PROCESSO Nº 41/2021

QUALIFICAÇÃO ECONOMICO-
FINANCEIRA

08.596.022/0001-78

JOINPAV PAVIMENTAÇÃO LTDA - ME

Rua Dona Francisca, 7796
Zona Ind. Norte - CEP 89.219-600
Joinville - Santa Catarina



CERTIDÃO FALÊNCIA, CONCORDATA E RECUPERAÇÃO JUDICIAL Nº: 976280

À vista dos registros constantes no sistema eproc do Primeiro Grau de Jurisdição do Poder Judiciário de Santa Catarina, utilizando como parâmetro os dados informados pelo(a) requerente, NADA CONSTA distribuído em relação a:

NOME: JOINPAV PAVIMENTAÇÃO LTDA

Raiz do CNPJ: 08.596.022

Certidão emitida às 15:00 de 23/07/2021.

OBSERVAÇÕES

- 1) Esta certidão tem validade de 60 (sessenta) dias a contar da data da emissão.
- 2) Certidão expedida em consonância com a Lei nº 11.101/2005, com a inclusão das classes extrajudiciais: 128 - Recuperação Extrajudicial e 20331 - Homologação de Recuperação Extrajudicial;
- 3) Foram considerados os normativos do CNJ;
- 4) Os dados informados são de responsabilidade do solicitante e devem ser conferidos pelo interessado e/ou destinatário;
- 5) Esta certidão abrange os processos dos Juizados Especiais e das Turmas Recursais;

ATENÇÃO: A presente certidão é válida desde que apresentada juntamente com a respectiva certidão de registros cadastrados no sistema de automação da justiça - SAJ5, disponível através do endereço <https://esaj.tjsc.jus.br/sco/abrirCadastro.do>



08.596.022/0001-78

JOINPAV PAVIMENTAÇÃO LTDA - ME

Rua Dona Francisca, 7796
Zona Ind. Norte - CEP 89.219-600
Joinville - Santa Catarina



23/07/2021

0011327256

PODER JUDICIÁRIO
TRIBUNAL DE JUSTIÇA DO ESTADO DE SANTA CATARINA
Comarca de Joinville



CERTIDÃO
FALÊNCIA, CONCORDATA E RECUPERAÇÃO JUDICIAL

CERTIDÃO Nº: 8629178

FOLHA: 1/1

À vista dos registros cíveis constantes nos sistemas de informática do Poder Judiciário do Estado de Santa Catarina da Comarca de Joinville, com distribuição anterior à data de 07/06/2021, verificou-se NADA CONSTAR em nome de:

JOINPAV PAVIMENTAÇÃO LTDA, portador do CNPJ: 08.596.022/0001-78.*****

OBSERVAÇÕES:

- a) para a emissão desta certidão, foram considerados os normativos do Conselho Nacional de Justiça;
- b) os dados informados são de responsabilidade do solicitante e devem ser conferidos pelo interessado e/ou destinatário;
- c) a autenticidade deste documento poderá ser confirmada no endereço eletrônico <http://www.tjsc.jus.br/portal>, opção Certidões/Conferência de Certidão;
- d) para a Comarca da Capital, a pesquisa abrange os feitos em andamento do Foro Central, Eduardo Luz, Norte da Ilha, Fórum Bancário e Distrital do Continente;
- e) certidão é expedida em consonância com a Lei nº 11.101/2005, com a inclusão das classes extrajudiciais: 128 - Recuperação Extrajudicial e 20331 - Homologação de Recuperação Extrajudicial.

ATENÇÃO: A presente certidão é válida desde que apresentada juntamente com a respectiva certidão de registros cadastrados no sistema eproc, disponível através do endereço <https://certeproc1g.tjsc.jus.br>

Certifico finalmente que esta certidão é isenta de custas.

Esta certidão foi emitida pela internet e sua validade é de 60 dias.

Joinville, sexta-feira, 23 de julho de 2021.

PEDIDO Nº:

0011327256



Handwritten initials: 'M' and 'N'

08.596.022/0001-78

JOINPAV PAVIMENTAÇÃO LTDA - ME

Rua Dona Francisca, 7796
Zona Ind. Norte - CEP 89.219-600
Joinville - Santa Catarina

BALANÇO PATRIMONIAL



Entidade: JOINPAV PAVIMENTAÇÃO LTDA

Período da Escrituração: 01/01/2020 a 31/12/2020

CNPJ: 08.596.022/0001-78

Número de Ordem do Livro: 15

Período Selecionado: 01 de Janeiro de 2020 a 31 de Dezembro de 2020



Descrição	Nota	Saldo Inicial	Saldo Final
ATIVO		R\$ 153.255,14	R\$ 389.759,36
CIRCULANTE		R\$ 152.715,14	R\$ 361.859,36
DISPONÍVEL		R\$ 13.131,24	R\$ 67.720,82
BENS NUMERÁRIOS		R\$ 5.077,51	R\$ 8.174,84
DEPÓSITOS BANCÁRIOS A VISTA		R\$ 7.605,25	R\$ 37.506,31
APLICAÇÕES DE LIQUIDEZ IMEDIATA		R\$ 448,48	R\$ 22.039,67
CLIENTES		R\$ 79.849,22	R\$ 59.544,34
DUPLICATAS A RECEBER		R\$ 79.849,22	R\$ 59.544,34
OUTROS CRÉDITOS		R\$ 59.734,68	R\$ 234.594,20
ADIANTAMENTOS A TERCEIROS		R\$ 56.182,42	R\$ 144.667,71
ADIANTAMENTOS A FUNCIONARIOS		R\$ 868,47	R\$ 0,00
TRIBUTOS A RECUPERAR		R\$ 2.683,79	R\$ 89.926,49
NÃO CIRCULANTE		R\$ 540,00	R\$ 27.900,00
REALIZÁVEL A LONGO PRAZO		R\$ 0,00	R\$ 27.000,00
OUTROS CREDITOS		R\$ 0,00	R\$ 27.000,00
INVESTIMENTOS		R\$ 540,00	R\$ 900,00
OUTROS INVESTIMENTOS		R\$ 540,00	R\$ 900,00
PASSIVO		R\$ 153.255,14	R\$ 389.759,36
CIRCULANTE		R\$ 85.173,00	R\$ 64.755,55
FORNECEDORES		R\$ 28.238,65	R\$ 10.069,25
FORNECEDORES NACIONAIS		R\$ 28.238,65	R\$ 10.069,25
OBRIGAÇÕES TRIBUTÁRIAS		R\$ 4.733,04	R\$ 6.883,71
IMPOSTOS E CONTRIBUIÇÕES A RECOLHER		R\$ 4.708,71	R\$ 6.831,11
TRIBUTOS RETIDOS A RECOLHER		R\$ 24,33	R\$ 52,60
OBRIGAÇÕES TRABALHISTAS E PRVIDENCIÁRIAS		R\$ 52.201,31	R\$ 47.802,59
OBRIGAÇÕES COM O PESSOAL		R\$ 18.554,00	R\$ 20.023,34
OBRIGAÇÕES PREVIDENCIÁRIAS		R\$ 8.626,99	R\$ 3.328,76
PROVISÕES		R\$ 25.020,32	R\$ 24.450,49
OUTRAS OBRIGAÇÕES		R\$ 0,00	R\$ 0,00
CONTAS A PAGAR		R\$ 0,00	R\$ 0,00
PATRIMÔNIO LÍQUIDO		R\$ 68.082,14	R\$ 325.003,81
CAPITAL SOCIAL		R\$ 90.000,00	R\$ 90.000,00
CAPITAL SUBSCRITO		R\$ 90.000,00	R\$ 90.000,00
RESERVAS DE LUCROS		R\$ 0,00	R\$ (593.131,01)
RESULTADO DO EXERCÍCIO		R\$ 70.498,62	R\$ 920.551,30
(-) PREJUÍZOS ACUMULADOS		R\$ (92.416,48)	R\$ (92.416,48)
(-) PREJUÍZOS ACUMULADOS		R\$ (92.416,48)	R\$ (92.416,48)

08.596.022/0001-78

JOINPAV PAVIMENTAÇÃO LTDA - ME

Rua Dona Francisca, 7796
Zona Ind. Norte - CEP 89.219-600
Joinville - Santa Catarina

Este documento é parte integrante de escrituração cuja autenticação se comprova pelo recibo de número 3E.28.81.16.48.22.3D.39.EE.DD.AF.C5.D7.C2.BA.F4.4F.75.70.A2-1, nos termos do Decreto nº 8.683/2016.

Este relatório foi gerado pelo Sistema Público de Escrituração Digital – Sped

Versão 8.0.2 do Visualizador

Willian Schmitt
Contador CRC-SC 037088/O-0
CPF: 062.347.379-86

Página 1 de 1



DEMONSTRAÇÃO DE RESULTADO DO EXERCÍCIO



Entidade: JOINPAV PAVIMENTAÇÃO LTDA

Período da Escrituração: 01/01/2020 a 31/12/2020

CNPJ: 08.596.022/0001-78

Número de Ordem do Livro: 15

Período Selecionado: 01 de Janeiro de 2020 a 31 de Dezembro de 2020

Descrição	Nota	Saldo anterior	Saldo atual
VENDAS DE MERCADORIAS, PRODUTOS E SERVIÇOS		R\$ 573.545,82	R\$ 1.829.985,83
RECEITA BRUTA DE VENDAS E SERVIÇOS		R\$ 573.545,82	R\$ 1.829.985,83
(-) (-) DEDUÇÕES DA RECEITA BRUTA		R\$ (47.420,97)	R\$ (180.198,43)
(-) IMPOSTOS INCIDENTES SOBRE VENDAS		R\$ (47.420,97)	R\$ (180.198,43)
(-) (-) IMPOSTOS INCIDENTES SOBRE VENDAS		R\$ (47.420,97)	R\$ (180.198,43)
(-) DESPESAS OPERACIONAIS		R\$ (453.767,45)	R\$ (726.300,18)
(-) ADMINISTRATIVAS		R\$ (442.812,64)	R\$ (726.170,18)
(-) DESPESAS ADMINISTRATIVAS		R\$ (442.812,64)	R\$ (726.170,18)
(-) DESPESAS TRIBUTARIAS		R\$ (10.954,81)	R\$ (130,00)
(-) DESPESAS TRIBUTÁRIAS		R\$ (10.954,81)	R\$ (130,00)
(-) RESULTADO FINANCEIRO		R\$ (1.858,78)	R\$ (2.935,92)
(-) RECEITAS FINANCEIRAS		R\$ 0,00	R\$ 15,38
RECEITAS FINANCEIRAS		R\$ 0,00	R\$ 15,38
(-) DESPESAS FINANCEIRAS		R\$ (1.858,78)	R\$ (2.951,30)
(-) DESPESAS FINANCEIRAS		R\$ (1.858,78)	R\$ (2.951,30)
RESULTADO LÍQUIDO DO EXERCÍCIO		R\$ 70.498,62	R\$ 920.551,30

Este documento é parte integrante de escrituração cuja autenticação se comprova pelo recibo de número 3E.28.81.16.48.22.3D.39.EE.DD.AF.C5.D7.C2.BA.F4.4F.75.70.A2-1, nos termos do Decreto nº 8.683/2016.

Este relatório foi gerado pelo Sistema Público de Escrituração Digital - Sped

Versão 8.0.2 do Visualizador

Página 1 de 1

Willian Schmitt
Contador CRC-SC 037088/O-0
CPF: 062.347.379-86

08.596.022/0001-78

JOINPAV PAVIMENTAÇÃO LTDA - ME

Rua Dona Francisca, 7796
Zona Ind. Norte - CEP 89.219-600
Joinville - Santa Catarina



MINISTÉRIO DA FAZENDA
SECRETARIA DA RECEITA FEDERAL DO BRASIL
SISTEMA PÚBLICO DE ESCRITURAÇÃO DIGITAL – Sped

Versão: 8.0.2

RECIBO DE ENTREGA DE ESCRITURAÇÃO CONTÁBIL DIGITAL

IDENTIFICAÇÃO DO TITULAR DA ESCRITURAÇÃO

NIRE 42203842817	CNPJ 08.596.022/0001-78
NOME EMPRESARIAL JOINPAV PAVIMENTAÇÃO LTDA	

IDENTIFICAÇÃO DA ESCRITURAÇÃO

FORMA DA ESCRITURAÇÃO CONTÁBIL Livro Diário	PERÍODO DA ESCRITURAÇÃO 01/01/2020 a 31/12/2020
NATUREZA DO LIVRO DIÁRIO	NÚMERO DO LIVRO 15
IDENTIFICAÇÃO DO ARQUIVO (HASH) 3E.28.81.16.48.22.3D.39.EE.DD.AF.C5.D7.C2.BA.F4.4F.75.70.A2	

ESTE LIVRO FOI ASSINADO COM OS SEGUINTE CERTIFICADOS DIGITAIS:

QUALIFICAÇÃO DO SIGNATARIO	CPF/CNPJ	NOME	Nº SÉRIE DO CERTIFICADO	VALIDADE	RESPONSÁVEL LEGAL
Contador	38266695920	HIPOCRATES FERNANDES:38266695920	2987038875513393973	01/08/2018 a 01/08/2021	Não
Pessoa Jurídica (e-CNPJ ou e-PJ)	08596022000178	JOINPAV PAVIMENTAÇÃO LTDA:08596022000178	7944081361369940467	30/11/2018 a 29/11/2021	Sim

NÚMERO DO RECIBO:

3E.28.81.16.48.22.3D.39.EE.DD.AF.C5.
D7.C2.BA.F4.4F.75.70.A2-1

Escrituração recebida via Internet
pelo Agente Receptor SERPRO

em 17/02/2021 as 09:48:55

15.44.0D.20.D1.C0.3F.6D
47.19.0A.45.7F.84.48.48

Considera-se autenticado o livro contábil a que se refere este recibo, dispensando-se a autenticação de que trata o art. 39 da Lei nº 8.934/1994. Este recibo comprova a autenticação.

BASE LEGAL: Decreto nº 1.800/1996, com a alteração do Decreto nº 8.663/2016, e arts. 39, 39-A, 39-B da Lei nº 8.934/1994 com a alteração da Lei Complementar nº 1247/2014.

08.596.022/0001-78

JOINPAV PAVIMENTAÇÃO LTDA - ME

Rua Dona Francisca, 7796
Zona Ind. Norte - CEP 89.219-600
Joinville - Santa Catarina

Willian Schmitt
Contador CRC-SC 037088/O-0
CPF: 062.347.379-86



TERMOS DE ABERTURA E ENCERRAMENTO

Entidade: JOINPAV PAVIMENTAÇÃO LTDA
Período da Escrituração: 01/01/2020 a 31/12/2020 **CNPJ:** 08.596.022/0001-78
Número de Ordem do Livro: 15
Período Selecionado: 01 de Janeiro de 2020 a 31 de Dezembro de 2020

TERMO DE ABERTURA

Nome Empresarial	JOINPAV PAVIMENTAÇÃO LTDA
NIRE	42203842817
CNPJ	08.596.022/0001-78
Número de Ordem	15
Natureza do Livro	DIÁRIO
Município	JOINVILLE
Data do arquivamento dos atos constitutivos	31/10/2006
Data de arquivamento do ato de conversão de sociedade simples em sociedade empresária	
Data de encerramento do exercício social	31/12/2020
Quantidade total de linhas do arquivo digital	7577

TERMO DE ENCERRAMENTO

Nome Empresarial	JOINPAV PAVIMENTAÇÃO LTDA
Natureza do Livro	DIÁRIO
Número de ordem	15
Quantidade total de linhas do arquivo digital	7577
Data de inicio	01/01/2020
Data de término	31/12/2020

Este documento é parte integrante de escrituração cuja autenticação se comprova pelo recibo de número 3E.28.81.16.48.22.3D.39.EE.DD.AF.C5.D7.C2.BA.F4.4F.75.70.A2-1, nos termos do Decreto nº 8.683/2016.

Este relatório foi gerado pelo Sistema Público de Escrituração Digital Sped
 Versão 8.0.2 do Visualizador

08.596.022/0001-78

JOINPAV PAVIMENTAÇÃO LTDA - ME

Rua Dona Francisca, 7796
 Zona Ind. Norte - CEP 89.219-600
 Joinville - Santa Catarina

Willian Schmitt
 Contador CRC-SC 037088/O-0
 CPF: 062.347.379-86

08.596.022/0001-78

JOINPAV PAVIMENTAÇÃO LTDA - ME

Rua Dona Francisca, 7796
Zona Ind. Norte - CEP 89.219-600
Joinville - Santa Catarina

CONTEXTO OPERACIONAL

A empresa JOINPAV PAVIMENTAÇÃO LTDA, pessoa jurídica de direito privado como Sociedade Empresária Limitada, cadastrada no CNPJ 08.596.022/0001-78, com sede a rua Dona Francisca, nº 7796, Zona Industrial Norte, na cidade de Joinville, estado de Santa Catarina tributada pelo Simples Nacional, tem como principal operação a Empreiteira de mão de obra na construção civil, serviços de pavimentação de rodovias, estradas, calçadas, serviços de drenagem pluvial, serviços de sinalização viária, serviços de terraplanagem e o comércio atacadista de artefatos de cimento, tais como: Paver, Blocos, Meio fio.



BASES DE ELABORAÇÃO

A empresa declara expressamente que a elaboração e apresentação das demonstrações contábeis estão de acordo com as práticas contábeis adotadas no Brasil, tomando-se como base os termos da ITG 1000 aprovada pela Resolução do CFC nº 1418/2012 e a ITG 2000 aprovada pela Resolução do CFC nº 1330 de 18 de março de 2011 que trata da Escrituração Contábil. Na eventualidade de incorrerem eventos materiais não cobertos pela ITG 1000 conforme orientado em seu item 11, a entidade referencia-se na NBC TG 1000 aprovada pela Resolução do CFC nº 1255 de 10 de dezembro de 2009.

DEMONSTRAÇÕES CONTÁBEIS APRESENTADAS

Portanto, atendendo aos termos da ITG 1000, a entidade está apresentando o Balanço Patrimonial, a Demonstração do Resultado compreendendo o período de 01 de Janeiro a 31 de Dezembro de 2020 apresentadas em reais (R\$) que é a moeda funcional da entidade e as notas explicativas.

RESPONSABILIDADE DAS INFORMAÇÕES CONTÁBEIS

A administração da sociedade optou pela contratação de contabilidade terceirizada e declara que as demonstrações contábeis refletem e espelham a realidade da empresa em todos os seus termos. Os resultados produzidos são frutos do documental remetido para contabilização, respondendo a administração da sociedade, pela veracidade, integralidade e procedência. A responsabilidade profissional do contabilista que referenda este conjunto de demonstrações contábeis está limitada aos fatos contábeis efetivamente notificados pela administração da empresa a este profissional.

REGISTRO

A entidade adota o regime de competência para registro de suas operações. A aplicação desse regime implica o reconhecimento das receitas, custos e despesas quando ocorridos, independente de seu efetivo recebimento ou pagamento.

CLASSIFICAÇÃO DOS ITENS CIRCULANTES E NÃO CIRCULANTES

No Balanço Patrimonial, ativos e obrigações vincendas ou com expectativa de realização dentro dos próximos 12 meses são classificados como itens circulantes e



aqueles com vencimento ou com expectativa de realização superior a 12 meses são classificados como itens não circulantes.

ESTRUTURA DAS DISPONIBILIDADES

Em disponibilidades estão registrados os saldos das contas de depósitos bancários a vista e aplicações financeiras.

DUPLICATAS A RECEBER

As contas a receber de clientes correspondem aos valores a receber de clientes pela venda de mercadorias no decurso normal das atividades da Companhia. As contas a receber de clientes são reconhecidas pelo valor nominal da fatura.



Willian Schmitt

Contador CRC-SC 037088/O-0
CPF: 062.347.379-86

08.596.022/0001-78

JOINPAV PAVIMENTAÇÃO LTDA - ME

Rua Dona Francisca, 7796
Zona Ind. Norte - CEP 89.219-600
Joinville - Santa Catarina

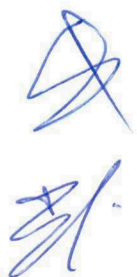



Joinpav Pavimentação Ltda –ME

Rua Dona Francisca 7796 – Joinville / SC

Zona Industrial – CEP 89.219-600

CNPJ 08.596.022/0001-78 – IE 257876545



Prefeitura Municipal de Itapoá

À COMISSÃO DE LICITAÇÃO

Segue abaixo demonstrativo dos índices financeiros de 2020, conforme solicitado.

Concorrência Nº 06/2021 – RP nº 18/2021

$$\text{LIQUIDEZ GERAL} = \frac{\text{AC} + \text{RLP}}{\text{PC} + \text{ELP}} = \frac{388.859,36}{64.755,55} = 6,01 \checkmark$$

$$\text{SOLVENCIA GERAL} = \frac{\text{Ativo Total}}{\text{PC} + \text{ELP}} = \frac{389.759,36}{64.755,55} = 6,02 \checkmark$$

$$\text{LIQUIDEZ CORRENTE} = \frac{\text{AC}}{\text{PC}} = \frac{361.859,36}{64.755,55} = 5,59 \checkmark$$

LIQUIDEZ GERAL	LG	6,01
SOLVENCIA GERAL	LC	6,02
LIQUIDEZ CORRENTE	EG	5,59

Por ser expressão da verdade, firmamos a presente declaração.

Joinville, 01 de fevereiro de 2021
08.596.022/0001-78

JOINPAV PAVIMENTAÇÃO LTDA - ME

Rua Dona Francisca, 7796
Zona Ind. Norte - CEP 89.219-600
Joinville - Santa Catarina

Jaison José de Farias

CPF: 004.426.789-40

Sócio Gerente

Joinpav pavimentação Ltda Me

CNPJ 08.596.022/0001-78

William Schmitt

CPF: 062.347.379-86

Contador

CRCSC 1-SC – 037.088/O-0

William Schmitt
Contador CRC-SC 037088/O-0
CPF: 062.347.379-86



Joinpav Pavimentação Ltda -ME

Rua Dona Francisca 7796 - Joinville / SC

Zona Industrial - CEP 89.219-600

CNPJ 08.596.022/0001-78 - IE 257876545



PREFEITURA MUNICIPAL DE ITAPOÁ/SC

CONCORRÊNCIA Nº 06/2021

PROCESSO Nº 41/2021

HABILITAÇÃO TÉCNICA

08.596.022/0001-78

Daniel Antonio de Farias
Engenheiro Civil
CREA-SC 122416-8

JOINPAV PAVIMENTAÇÃO LTDA - ME
Rua Dona Francisca, 7796
Zona Ind. Norte - CEP 89.219-600
Joinville - Santa Catarina



SERVIÇO PÚBLICO FEDERAL
Conselho Regional de Engenharia e Agronomia de Santa Catarina

CERTIDÃO DE PESSOA JURÍDICA

Razão Social: JOINPAV PAVIMENTACAO LTDA ME

Aprovado em: 25/01/2016

CNPJ: 08.596.022/0001-78

Registro: 139362-7

Endereço: RUA DONA FRANCISCA, 7796 ZONA INDUS
89219-600 JOINVILLE SC

Número da alteração contratual: 2

Data da certificação: 31/05/2017

Capital social atual: R\$ 90.000,00 - NOVENTA MIL REAIS

Objetivos Sociais aprovado junto ao CREA-SC: EMPREITEIRA DE MAO DE OBRA NA CONSTRUCAO CIVIL, SERVICOS DE PAVIMENTACAO DE RODOVIAS, ESTRADAS E CALCADAS, SERVICOS DE DRENAGEM PLUVIAL, SERVICOS DE SINALIZACAO VIARIA, SERVICOS DE TERRAPLENAGEM E O COMERCIO ATACADISTA DE ARTEFATOS DE CIMENTO TAIS COMO: PAVER, BLOCOS, MEIO FIO.

Responsáveis Técnicos:

Nome: DANIEL ANTONIO DE FARIAS

Responsabilidade Técnica aprovada em 25/01/2016

Registro: SC S1 122416-8 Expedido pelo CREA-SC

RNP: 2512334406

Título: ENGENHEIRO CIVIL

Atribuições do Profissional: "ARTIGO 7 DA RESOLUCAO 218/73, DO CONFEA."

Quadro Técnico:

EMPRESA SEM VINCULOS TECNICOS

Certificamos que a pessoa jurídica, acima citada, encontra-se, registrada neste Conselho, nos termos da Lei Federal nº 5.194, de 24 de dezembro de 1966. Certificamos, ainda, face ao estabelecido nos artigos 68 e 69 da referida Lei, que a pessoa jurídica mencionada, bem como seus encarregados técnicos, não se encontram em débito com o CREA-SC. Certificamos, mais, que esta certidão não concede a firma o direito de executar quaisquer serviços técnicos sem a participação real, direta e efetiva dos encarregados técnicos acima citados, dentro das respectivas atribuições.

Emitida às 10:23:47 do dia 12/04/2021 válida até 31/03/2022 .

Código de controle de certidão: 5H53-EF77-63H0-B385

A autenticidade desta certidão poderá ser confirmada no site do Conselho Regional de Engenharia e Agronomia de Santa Catarina - CREA-SC (www.crea-sc.org.br)

Aprovada pela Instrução Normativa 005/01 de 13/07/2001.

CREA-SC



CREA-SC

Conselho Regional de Engenharia e Agronomia de Santa Catarina
Rodovia Admar Gonzaga, 2125 - Itacorubi - Fone: (0xx48) 3331-2000 - Fax: (0xx48) 3331-2005
Caixa Postal 125 - CEP 88034-001 Site: www.crea-sc.org.br E-Mail: crea-sc@crea-sc.org.br

08.596.022/0001-78

JOINPAV PAVIMENTAÇÃO LTDA - ME

Daniel Antonio de Farias
Daniel Antonio de Farias
Engenheiro Civil
CREA-SC 122416-8

Rua Dona Francisca, 7796
Zona Ind. Norte - CEP 89.219-600
Joinville - Santa Catarina



SERVIÇO PÚBLICO FEDERAL
Conselho Regional de Engenharia e Agronomia de Santa Catarina

CERTIDÃO DE PESSOA FÍSICA

Nome: DANIEL ANTONIO DE FARIAS
CPF: 032.834.579-21
Registro: SC S1 122416-8
Registro Nacional: 2512334406
Endereço: RUA OURO VERDE 173 SAGUACU
89221-540 JOINVILLE SC

Aprovado em: 15/08/2013

Expedido pelo CREA-SC

Títulos

Título: ENGENHEIRO CIVIL

Escola: INSTITUTO SUPERIOR TUPY

Data: 10/06/2013

Atribuições profissionais: "ARTIGO 7 DA RESOLUCAO 218/73, DO CONFEA."

Certificamos que o(a) profissional, acima citado(a), encontra-se devidamente registrado(a) junto a este Conselho Regional, nos termos da Lei Federal nº 5.194, de 24 de dezembro de 1966. Certificamos, ainda, que até esta data não constam pendências em seu nome relativas a taxas e emolumentos administrados por este CREA.

A certidão perderá a validade, caso ocorra qualquer modificação posterior dos elementos cadastrais nela contidos.

Emitida às **10:24:47** do dia **12/04/2021** válida até **31/03/2022**.

Código de controle de certidão: **8HD3-6FDE-69HF-D385**

A autenticidade desta certidão poderá ser confirmada no site do Conselho Regional de Engenharia e Agronomia de Santa Catarina - CREA-SC (www.crea-sc.org.br).

Aprovada pela Instrução Normativa 005/01 de 13/07/2001.



CREA-SC

Conselho Regional de Engenharia e Agronomia de Santa Catarina

Rodovia Admar Gonzaga, 2125 - Itacorubi - Fone: (0xx48) 3331-2000 - Fax: (0xx48) 3331-2005
Caixa Postal 125 - CEP 88034-001 Site: www.crea-sc.org.br E-Mail: crea-sc@crea-sc.org.br

08.596.022/0001-78

JOINPAV PAVIMENTAÇÃO LTDA - ME

Daniel Antonio de Farias
Engenheiro Civil
CREA-SC 122416-8

Rua Dona Francisca, 7796
Zona Ind. Norte - CEP 89.219-600
Joinville - Santa Catarina

08.596.022/0001-78

JOINPAV PAVIMENTAÇÃO LTDA - ME

Rua Dona Francisca, 7796
Zona Ind. Norte - CEP 89.219-600
Joinville - Santa Catarina



 **MINISTÉRIO DO TRABALHO**
SECRETARIA DE POLÍTICAS DE EMPREGO E SALÁRIO

CARTEIRA DE TRABALHO E PREVIDÊNCIA SOCIAL

PIS/PASEP

130.66538.72-8

NÚMERO

1012799

SÉRIE

001-0

UF

SC

Daniel A. de Farias
ASSINATURA DO TITULAR

POLEGAR DIREITO

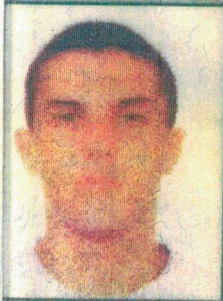

ESCRIVANIA DE PAZ DO DISTRITO DE PIRABEIRABA

Município e Comarca de Joinville/SC - Emanuel Bruno Sotopietra, Escrivão de Paz Interino
Rua Pastor Dommel, 36 - sala 106 - Distrito de Pirabeiraba - Cep: 89239-150 | Joinville - SC - E-mail: cartorio.depaz@gmail.com

Autenticação : Autentico a presente cópia fotostática por ser uma reprodução fiel do documento que me foi apresentado com a qual conferi e dou fé.

Emolumentos: 1 Autenticação = R\$ 4,02 | 1 Selo de Fiscalização Pago (GFU13215-SZXX) = R\$ 2,82 | Total = R\$ 6,84 | Recibo N°: 323640

Selo Digital de Fiscalização GFU13215-SZXX

Confira os dados do ato em <http://selo.tjsc.jus.br/>

Dou fé, Joinville - 31 de agosto de 2021



RODRIGO CÉSAR DA SILVA - Substituto Legal

FOTOCÓPIA COLORIDA

Daniel A. de Farias
Daniel Antonio de Farias
Engenheiro Civil
CREA-SC 122416-8



QUALIFICAÇÃO CIVIL 02

Nome: DANIEL ANTONIO DE FARIAS

Loc. de Nasc: JOINVILLE SC | 01/07/1982

Nome da Mãe: SELMA MOTA DE FARIAS

Doc. Apresentado: R.G.: 2/C3344358 SSP-SC

Estado Civil: SOLTEIRO

RG: 2/C3344358 CNH: 01138828940 CPF: 032.834.579-21

T. Eleitor: SEÇÃO ZONA

Naturalizado por: SUBDELEGACIA DO TRABALHO JOINVILLE

Local da Emissão: Joinville

Data da Emissão: 13/07/2000

Assinatura e Carimbo do Emissor

08.596.022/0001-78

JOINPAV PAVIMENTAÇÃO LTDA - ME

Rua Dona Francisca, 7796
Zona Ind. Norte - CEP 89.219-600
Joinville - Santa Catarina



FOTOCÓPIA COLORIDA

ESCRIVANIA DE PAZ DO DISTRITO DE PIRABEIRABA
Município e Comarca de Joinville/SC - Emanuel Bruno Sotopietra Escrivão de Paz Interino
Rua Pastor Dommel, 36 - sala 106 - Distrito de Pirabeiraba - Cep: 89239-150 | Joinville - SC - E-mail: cartorio.depaz@gmail.com

Autenticação : Autentico a presente cópia fotostática por ser uma reprodução fiel do documento que me foi apresentado com a qual conferi e dou fé.

Emolumentos: 1 Autenticação = R\$ 4,02 | 1 Selo de Fiscalização Pago (GFU13214-WMNS) = R\$ 2,82 | Total = R\$ 6,84 | Recibo Nº: 323640

Selo Digital de Fiscalização GFU13214-WMNS

Confira os dados do ato em <http://selo.tjsc.jus.br/>
Dou fé, Joinville, 31 de agosto de 2021



RÓDRIGO CÉSAR DA SILVA - Substituto Legal

(Handwritten signature)
Daniel Antonio de Farias
Engenheiro Civil
CREA-SC 122416-8

08.596.022/0001-78

CONTRATO DE TRABALHO

11

EMPREGADOR: JOINPAV PAVIMENTAÇÃO LTDA - ME

EMPREGADOR: Joinville

CCC/CNPJ/CEI: Rua Dona Francisca, 7796
 ENDEREÇO: Zona Ind. Norte - CEP 89.219-600
Joinville - Santa Catarina

MUNICÍPIO: Joinville UF: SC

ESP. DO ESTABELECIMENTO: Engenheiro Civil

CARGO: Engenheiro Civil
 CBO Nº: 2142-05

DATA DE ADMISSÃO: 02 DE abr. DE 2018

REGISTRO Nº: 12 FLS / FICHA

REMUNERAÇÃO ESPECIFICADA: R\$ 3.500,00 (três mil e quinhentos reais) por mês

ASS. DO TRABALHADOR (ART. 7º, VIII, CONSTITUIÇÃO): JOINPAV PAVIMENTAÇÃO LTDA - ME

DATA DE SAÍDA: _____ DE _____ DE 19____

CDM. DISPENSA CD Nº: _____

FGTS Nº DA CONTA: _____

ESCRIVANIA DE PAZ DO DISTRITO DE PIRABEIRABA

Município e Comarca de Joinville/SC - Emanuel Bruno Sotopietra Escrivão de Paz Interino
 Rua Pastor Dommel, 36 - sala 106 - Distrito de Pirabeiraba - Cep: 89239-150 | Joinville - SC - E-mail: cartorio.de.paz@gmail.com

Autenticação. Autentico a presente cópia fotostática por ser uma reprodução fiel do documento que me foi apresentado com a qual conferi e dou fé.

Emolumentos: 1 Autenticação = R\$ 4,02 | 1 Selo de Fiscalização Pago (GFU13216-2NJI) = R\$ 2,82 | Total = R\$ 6,84 | Recibo Nº: 323640

Selo Digital de Fiscalização GFU13216-2NJI

Confira os dados do ato em <http://selo.tjsc.jus.br/>

Dou fé. Joinville - 31 de agosto de 2021



RODRIGO CÉSAR DA SILVA - Substituto Legal

08.596.022/0001-78

FOTOCOPIA COLORIDA

JOINPAV PAVIMENTAÇÃO LTDA - ME

Rua Dona Francisca, 7796
 Zona Ind. Norte - CEP 89.219-600
 Joinville - Santa Catarina

Daniel Antonio de Farias
Daniel Antonio de Farias
 Engenheiro Civil
 CREA-SC 122416-8



CERTIFICAMOS, em cumprimento ao disposto na Resolução nº 1.025, de 30 de outubro de 2009 do Confea, que consta dos assentamentos deste Conselho Regional de Engenharia e Agronomia de Santa Catarina - CREA-SC, o Acervo Técnico do(a) profissional e Anotação(ões) de Responsabilidade Técnica-ART abaixo descritos:

Profissional.: **DANIEL ANTONIO DE FARIAS**
Registro.....: SC S1 122416-8
C.P.F.....: 032.834.579-21
Data Nasc....: 01/01/1982
Títulos.....: **ENGENHEIRO CIVIL**
DIPLOMADO EM 10/06/2013 PELO(A)
INSTITUTO SUPERIOR TUPY
JOINVILLE - SC

08.596.022/0001-78

JOINPAV PAVIMENTAÇÃO LTDA - ME

Rua Dona Francisca, 7796
Zona Ind. Norte - CEP 89.219-600
Joinville - Santa Catarina

•ART 7276832-4
Empresa.....: **JOINPAV PAVIMENTAÇÃO LTDA ME**
Proprietário.: **PREFEITURA MUNICIPAL DE ITAPOA**
Endereço Obra: RUA WALTER CRISANTO TRECHO III A VI S N ALCA
Bairro..... ITAPEMA DO NORTE
89249 - ITAPOA - SC

*CALÇA em CONCRETO ??
CONCRETO ARMADO??*

Registrada em: 30/01/2020 Baixada em.. 27/01/2020
Período (Previsto) - Início: 21/11/2019 Término.....: 21/11/2020
Autoria: INDIVIDUAL
Tipo...: NORMAL

EXECUCAO

ESCAVACAO EM TERRA		
Dimensão do Trabalho ...	3.636,80 METRO(S)	CUBICO(S)
COMPACTACAO DE ATERRO E/OU DE BASE		
Dimensão do Trabalho ...	3.259,04 METRO(S)	CUBICO(S)
BASE E/OU SUB-BASE		
Dimensão do Trabalho ...	3.259,04 METRO(S)	CUBICO(S)
PAVIMENTACAO EM LAJOTAS		
Dimensão do Trabalho ...	8.147,61 METRO(S)	QUADRADO(S)
MEIO FIO		
Dimensão do Trabalho ...	2.459,92 METRO(S)	
CALCADA DE CONCRETO		
Dimensão do Trabalho ...	4.506,95 METRO(S)	QUADRADO(S)
PISO TATIL		
Dimensão do Trabalho ...	666,00 METRO(S)	QUADRADO(S)
SINALIZACAO HORIZONTAL		
Dimensão do Trabalho ...	482,05 METRO(S)	QUADRADO(S)
SINALIZACAO VERTICAL		
Dimensão do Trabalho ...	48,00 UNIDADE(S)	

EXECUCAO DE MEIO FIO TIPO SARJETA MOLDADO IN LOCO 1 871 07M E MEIO FIO PRE MOLDADO 588 85M PAISAGISMO COM PLANTIO DE GRAMA 1 427 17 M² E PLANTIO DE 68 UND DEMOLICAO DE CALCADA 218 18 METROS QUADRADO

Daniel Antonio de Farias
Engenheiro Civil
SC S1 122416-8

[Handwritten signature]
Daniel Antonio de Farias
Engenheiro Civil

Registro realizado eletronicamente, para atestar-se o código QR impresso na CAT vinculada ou diretamente no sítio: https://www.crea-sc.org.br/creaenet/valcertidao_acervo.php, informando o número da Certidão de Acervo Técnico e sua data de emissão.

Registro realizado a partir do protocolo nº 72100010616 CAT nº 252021125738 de 18/02/2021, página 1 de 4





Certidão de Acervo Técnico - CAT
Resolução nº 1.025, de 20 de outubro de 2009

CREA-SC

CAT COM REGISTRO DE ATESTADO.
252021125738
Atividade concluída

Conselho Regional de Engenharia e Agronomia de Santa Catarina



CERTIFICAMOS, finalmente, que se encontra vinculado à presente Certidão de Acervo Técnico - CAT, certificado conforme processo n. 72100010616, o atestado anexo expedido pelo contratante da obra/serviço, a quem cabe a responsabilidade pela veracidade e exatidão das informações nele constantes.

Certidão de Acervo Técnico n. 252021125738
18/02/2021, 14:51:36

A CAT à qual o atestado está vinculado é o documento que comprova o registro do atestado no CREA.
A CAT à qual o atestado está vinculado constituirá prova de capacidade técnico-profissional da pessoa jurídica somente se o responsável técnico indicado estiver ou venha a ser integrado ao seu quadro técnico por meio de declaração entregue no momento da habilitação ou da entrega das propostas.
A CAT é válida em todo o território nacional.

A CAT perderá a validade no caso de modificação dos dados técnicos qualitativos e quantitativos nele contidos, bem como de alteração da situação do registro da ART.
A autenticidade e a validade desta certidão deve ser confirmada no site do CREA-SC (www.crea-sc.org.br) ou no site do CONFEA (www.confea.org.br).
A falsificação deste documento constitui crime previsto no Código Penal Brasileiro, sujeitando o autor à respectiva ação penal.



Conselho Regional de Engenharia e Agronomia de Santa Catarina
Rodovia Admar Gonzaga, 2125 - Itacorubi - Florianópolis (SC), CEP: 88034-001
Telefone: (48) 3331-2000 Fax: (48) 3331-2009 E-mail: crea-sc@crea-sc.org.br



Registro realizado eletronicamente, para afeirar acesse o código QR impresso na CAT vinculada ou diretamente no site: https://www.crea-sc.org.br/crea/validacao/certidao_acervo.php, informando o número da Certidão de Acervo Técnico e sua data de emissão.

Registro realizado a partir do protocolo nº 72100010616
CAT nº 252021125738 de 18/02/2021, página 2 de 4



08.596.022/0001-78

JOINPAV PAVIMENTAÇÃO LTDA - ME

Rua Dona Francisca, 7796
Zona Ind. Norte - CEP 89.219-600
Joinville - Santa Catarina

[Handwritten Signature]
Daniel Antonio de Farias
Engenheiro Civil
CREA-SC 122416-8



Prefeitura Municipal de Itapoá

Secretaria de Obras e Serviços Públicos



À JOINPAV PAVIMENTAÇÃO LTDA - ME
RUA DONA FRANCISCA, 7.776
JOINVILLE - SC - 89239-270
A/C: JAISON DE FARIAS

Registro realizado eletronicamente, para acessar o código QR impresso na CAT, vinculado ou direlamente no site: https://www.crea-sc.org.br/crea/validarcatidao_aeeervo.php, informando o número de matrícula de Aeeervo Técnico e sua data de emissão.

Registro realizado a partir do protocolo nº 72100010616, CAT nº 252021125738 de 18/02/2021, página 3 de 4



Assunto: Atestado de Execução de Serviços
Referência: Contrato nº 101/2019

Prezados Senhores,

Atestamos, para os devidos fins, que essa empresa executou os serviços contratados, cujos dados mais expressivos informamos a seguir:

Dados da Contratante:

- NOME/RAZÃO SOCIAL: Prefeitura Municipal de Itapoá
- CNPJ/MF nº 81.140.303/0001-01
- Endereço: Rua Mariana Michels Borges, nº 201 – Itapoá/SC – CEP: 89249-000

Dados da Contratada:

- Joinpav pavimentação Ltda - ME
- CNPJ: 08.596.022/0001-78
- Responsável Técnico: Daniel de Farias
- Nº do registro: CREA/SC – 122.418-8
- Nº da ART ou assemelhado: ART nº 7276832-4

Dados dos Serviços ou da Obra:

- **Objeto Contratual:** Execução da urbanização e pavimentação da alça viária do samambaial – trecho III a VI com área de 15.081,47 m², conforme projeto, memorial descritivo e planilha orçamentária, partes integrantes do edital.
- **Escopo do Instrumento Contratual:** Contratação de empresa com serviço de mão de obra especializada e fornecimento de materiais para execução da urbanização e pavimentação da alça viária do samambaial – trecho III a VI com área de 15.081,47 m², conforme projeto, memorial descritivo e planilha orçamentária, partes integrantes do edital.
- **Local da prestação dos serviços ou realização da obra:** Rua Walter Crisanto trecho III; Rua Joaquim Peres trecho IV e V e Av José da Silva Pacheco Trecho VI – Itapoá/SC
- **Data de início dos serviços ou da obra:** 21/11/2019
- **Data de término dos serviços ou da obra:** 20/11/2020

08.596.022/0001-78
JOINPAV PAVIMENTAÇÃO LTDA - ME

Daniel Antonio de Farias
Engenheiro Civil
CREA-SC 122416-8

Rua Dona Francisca, 7796
Zona Ind. Norte - CEP 89.219-600
Joinville - Santa Catarina



Prefeitura Municipal de Itapoá

Secretaria de Obras e Serviços Públicos



DESCRIÇÃO DAS ATIVIDADES REALIZADAS

ITEM	DESCRIÇÃO DOS SERVIÇOS	UNIDADE	QUANTIDADE
01	Escavação em terra	m ³	3.636,80
02	Compactação de aterro e/ou sub base	m ³	3.259,04
03	Base e/ou sub base	M ³	3.259,04
04	Pavimentação em lajotas	M ²	8.147,61
05	Meio fio	m	2.459,92
06	Calçada de concreto	M ²	4.506,95
07	Piso tátil	M ²	666,00
08	Sinalização horizontal	m ²	482,05
09	Sinalização vertical	Ud	48,00

Era o que tínhamos a atestar

Itapoá, 20 de janeiro de 2021.

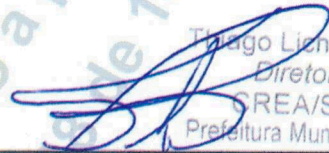
 Thiago Licheski dos Santos
 Diretor de Obras
 CREA/SC 141957-7
 Prefeitura Municipal de Itapoá/SC

THIAGO LICHESKI DOS SANTOS
 ENGENHEIRO CIVIL – CREA/SC 141957-7
 FISCAL DE EXECUÇÃO

 STEFÂNIE L. CASTILHO DE ASSIS
 Secretária de Obras e Serviços Públicos

08.596.022/0001-78

JOINPAV PAVIMENTAÇÃO LTDA - ME

Rua Dona Francisca, 7796
 Zona Ind. Norte - CEP 89.219-600
 Joinville - Santa Catarina

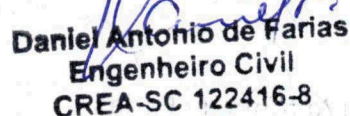
 Daniel Antonio de Farias
 Engenheiro Civil
 CREA-SC 122416-8

Registro realizado eletronicamente, para afeirar acesso o código QR impresso na CAT vinculada ou direcionamento no site: https://www.crea-sc.org.br/creane/valecertidao_atorno.php, informando o número da Certidão de Acento Técnico e sua data de emissão.

Registro realizado a partir do protocolo nº 72100010616 CAT nº 252021125738 de 18/02/2021, página 4 de 4





MEMORIAL DESCRITIVO

DADOS GERAIS DA OBRA

Projeto de Urbanização e Pavimentação da Rua Walter Crisanto, Rua Joaquim Péres, Rua João de Barro e Rua José da Silva Pacheco, entre as estacas 0+536m a 1+480m, Bairro: Itapema do Norte.

ÁREA: 15.081,47m²;
EXTENSÃO: 905,43m.

EQUIPE TÉCNICA DA AMUNESC

Arq.^a Tábata Yumi Fujioka
Arq.^a Nathalia de Souza Zattar
Eng.^a Civil Fabíola Barbi de Almeida Constante
Eng.^a Civil Débora Tonini
Analista Bruna Carla Dancoski
Analista Gabriela Cardoso Guimarães
Analista Luiz Augusto dos Santos Laval
Técnico em Edificações Marcos Stadelhofer

08.596.022/9001-78

JOINPAV PAVIMENTAÇÃO LTDA - ME

Rua Dona Francisca, 7796
Zona Ind. Norte - CEP 89.219-600
Joinville - Santa Catarina

Rua Max Colin, 1843 - América - CEP 89204-635 - Joinville - Santa Catarina
Fone: (47) 3433-3927 - Fax: (47)3422-1370 - CNPJ 84.712.686/0001-33
Araquari - Bal. Barra do Sul - Campo Alegre - Garuva - Itapóia
Joinville - Rio Negrinho - São Bento do Sul - São Francisco do Sul
www.amunesc.org.br

Daniel Antonio de Farias
Engenheiro Civil
CREA-SC 122416-8



O comprimento de cada guia está demonstrado na Planta baixa de quantitativos e a localização das guias estão especificadas no Projeto de Urbanização.

- Guia retilínea – 588,85m;
- Guia com sarjeta – 1.871,07m.

DETALHE MEIO FIO

Escala 1/10

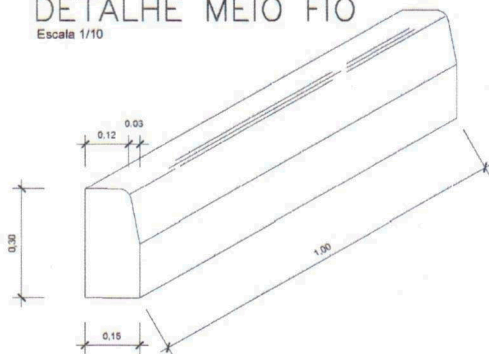

DETALHE MEIO FIO COM SARJETA

Escala 1/10

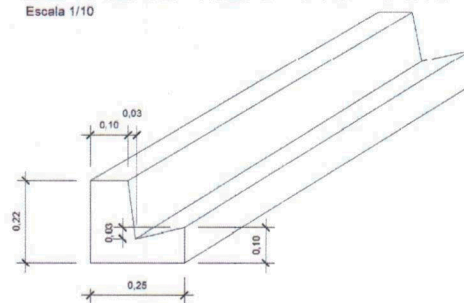

3.0- PAVIMENTAÇÃO DE EM CONCRETO

3.1 – PAVIMENTAÇÃO DAS CALÇADAS EM CONCRETO ARMADO

3.1.1. COMPACTAÇÃO MECÂNICA DE SOLO PARA EXECUÇÃO DE CALÇADA

Compactar o subleito das calçadas com compactador de solo tipo placa vibratória sem necessidade de controle de Proctor Normal.

Critérios para a quantificação dos serviços: Área de Calçada de Concreto – 3.413,16m² somado com área de pavimento em concreto colorido – 1.093,79m², somando área de piso tátil alerta ou direcional – 329,26m² e somando a área de grama – 1.427,17m² totalizando, a área de 6.270,86m² que devem ser compactados.

3.1.2. LASTRO DE MATERIAL GRANULAR

08.596.022/0001-78

JOINPAV PAVIMENTAÇÃO LTDA - ME

Rua Dona Francisca 7796
Zona Ind. Norte - CEP 89.219-600
Joinville - Santa Catarina

Rua Max Colín, 1843 - América - CEP 89204-635 - Joinville - Santa Catarina
Fone: (47) 3433-3927 - Fax: (47) 3422-1370 - CNPJ 84.712.686/0001-33
Araquari - Bal. Barra do Sul - Campo Alegre - Garuva - Itapoá
Joinville - Rio Negrinho - São Bento do Sul - São Francisco do Sul
www.amunesc.org.br

Daniel Antonio de Farias
Engenheiro Civil
CREA-SC 122416-8



Após compactação do solo da área a ser pavimentada, procede-se o espalhamento do da brita 02 e após espalhamento do material procede-se a compactação com compactador de solo tipo placa vibratória. Terá espessura de 5cm após a compactação

Para o cálculo de volume foi considerado a área de Calçada de Concreto – 3.413,16m² somado com área de pavimento em concreto colorido – 1.093,79m² somando área de piso tátil alerta ou direcional – 329,26m², totalizando, a área de 4.836,21m² esta área será multiplicada pela espessura de 0,05m. Totalizando um volume de 2.417,36m³.

3.1.3. CALÇADA EM PISO DE CONCRETO

O pavimento, das calçadas serão em concreto estrutural fck= 20 Mpa, espessura de 8 cm, com juntas serras em quadros de 1,5x1,5m. Será armado com tela de aço Q196, sendo executados sobre lastro compactado de brita espessura de 5 cm, sobre o terreno natural compactado com placa vibratória. A tela metálica deve ser posicionada com auxílio de espaçadores para garantir o cobrimento 4,5cm.

O lançamento do concreto só poderá ser realizado após a compactação do solo, preparação e compactação do lastro e o posicionamento das formas demarcando os espaços laterais das calçadas e das ripas de madeira das juntas de dilatação que devem ser posicionadas a cada 1,5 m. Após o lançamento do concreto deverá ser feito um nivelamento com régua de madeira, e posteriormente deve ser passada uma vassoura com cerdas semirrígidas, criando uma superfície levemente rugosa.

O reforço do concreto estrutural com tela de aço é necessário para dar maior resistência às calçadas. Garantindo uma maior durabilidade, por conta da utilização das mesmas para acesso aos imóveis, as calçadas contínuas, bem como os estacionamentos indevidos de automóveis.

As áreas de Pavimentação estão demonstradas na Planta baixa de quantitativos e a localização das pavimentações estão especificadas no Projeto de Urbanização e Sinalização.

Área de Calçada de Concreto – 3.413,16m².

Rua Max Collin, 1843 – América – CEP 89204-835 – Joinville – Santa Catarina
Fone: (47) 3433-3927 – Fax: (47) 3422-1270 – CNPJ 04.712.466/0001-33
Araçari – Bal. Barra do Sul – Campo Alegre – Garuva – Itapoá
Joinville – Rio Negrinho / São Bento do Sul – São Francisco do Sul
www.amunesc.org.br

Daniel Antonio de Farias
Engenheiro Civil
CREA-SC 122416-8

08.596.022/0001-78

JOINPAV PAVIMENTAÇÃO LTDA - ME

Rua Dona Francisca, 7796
Zona Ind. Norte - CEP 89.219-600
Joinville - Santa Catarina



3.1.4 PAVIMENTAÇÃO EM CONCRETO COLORIDO – CALÇADA CONTÍNUA.

O lançamento do concreto só poderá ser realizado após a compactação do solo, preparação e compactação do lastro e o posicionamento das formas demarcando os espaços laterais das calçadas e das ripas de madeira das juntas de dilatação que devem ser posicionadas a cada 1,5 m. Após o lançamento do concreto deverá ser feito um nivelamento com régua de madeira, e posteriormente deve ser passada uma vassoura com cerdas semirrígidas, criando uma superfície levemente rugosa. Para a coloração do concreto será utilizado pó de pigmento natural na mistura com a massa de concreto. A quantidade de pigmento vermelho à ser misturado na massa será de 10,5kg de pigmento por m³ de concreto.

O pavimento, das calçadas serão em concreto estrutural fck= 20 Mpa, espessura de 8 cm, com juntas serras em quadros de 1,5x1,5m. Será armado com tela de aço com malha de 10x10 e diâmetro de 5 mm, tela soldada Q196, a tela metálica deve ser posicionada com auxílio de espaçadores para garantir o cobrimento 4,5cm.

O reforço do concreto estrutural com tela de aço é necessário para dar maior resistência às calçadas. Garantindo uma maior durabilidade, por conta da utilização das mesmas para acesso as ruas transversais por automóveis.

As áreas de Pavimentação estão demonstradas na Planta baixa de quantitativos e a localização das pavimentações estão especificadas no Projeto de Urbanização e Sinalização.

Área de pavimento em concreto colorido – 1.093,79m².

3.1.5 PISO TÁTIL

Utilizar piso tátil direcional e alerta de concreto e= 8 cm, a locação da posição do piso tátil deverá ser feita por teodolito eletrônico e piqueteamento com estacas de madeira, locadas nas extremidades, nos locais onde ocorram mudanças de direção, após locação o piso tátil deverá ser assentado manualmente sobre lastro de brita, com espessura de 5cm, previamente compactado, as especificações da compactação e lastro de brita estão contidas no item 3.1.1 e 3.1.2.

08.596.022/0001-78

JOINPAV PAVIMENTAÇÃO LTDA - ME

Rua Dona Francisca, 7796
Zona Ind. Norte - CEP 89.219-600
Joinville - Santa Catarina

Rua Max Colín, 1843 - América - CEP 89204-635 - Joinville - Santa Catarina
Fone: (47) 3433-3927 - Fax: (47)3422-1370 - CNPJ 84.712.686/0001-33
Araquari - Bal. Barra do Sul - Campo Alegre - Garuva - Itapoá
Joinville - Rio Negrinho - São Bento do Sul - São Francisco do Sul
www.amunesc.org.br

Daniel Antonio de Farias
Engenheiro Civil
CREA-SC 122416-8



ATESTADO DE CAPACIDADE TÉCNICA

Atestamos, para os devidos fins, que **Joinpav Pavimentação Ltda ME**, executou os serviços contratados, cujos dados mais expressivos informamos a seguir:

1.1 – Dados do Contratante:

Prefeitura Municipal de Balneário Piçarras
CNPJ sob nº. 83.102.335/0001-48
estabelecida na Av. Emanuel Pinto, Bairro Centro, no município de Balneário Piçarras - SC.

1.2 – Dados da Contratada:

- **Joinpav Pavimentação Ltda ME**
- Registro no CREA Nº 139362-7-SC
- CNPJ/MF nº 08.596.022/0001-78
- Responsável Técnico pelos Serviços/pela Obra: **Daniel Antonio de Farias**
- Registro do profissional no Crea : Engenheiro Civil CREA-SC 122416-8-SC
- ART nº 6446317-3 e ART complementar 6446333-5.

1.3 – Dados dos serviços (ou: da obra:)

Objeto: Execução de serviços de terraplenagem drenagem, pavimentação e sinalização viária.
Regime de Execução: preço unitário.
Local da prestação dos serviços (ou: da realização da obra): Rua Alfredo Leonardo, s/n, bairro NS Conceição, no município de Balneário Piçarras - SC.
Prazo: 04 Mês
Data de início dos serviços: 15/01/2018
Data de término dos serviços: 15/05/2018

As atividades conforme ART 6446317-3

Execução de serviços de :
Escavação em terra = 703,30 m³
Escoramento = 286,60 m²
Lastro de brita = 30,40 m³
Drenagem = 593,00 m
Reaterro = 514,30 m³
Poço de visita = 9,00 unidades
Caixa de ligação = 7,00 unidades
Boca de lobo = 31,00 unidades
Terraplenagem = 2.944,90 m²
Execução de meio-fio = 1.207,00 m
Execução de pavimentação em paver = 2.912,90 m²
Execução de piso-tátil = 180,10 m²

Eng. Guilherme Osvaldo Luisa
CREA-SC 162424-5
Metrícula: 11580
Prefeitura Municipal de Balneário Piçarras

08.596.022/0001-78

JOINPAV PAVIMENTAÇÃO LTDA - ME

Daniel Antonio de Farias
Engenheiro Civil
CREA-SC 122416-8

Rua Dona Francisca, 7796
Zona Ind. Norte - CEP 89.219-600
Joinville - Santa Catarina

1/2





As atividades conforme ART complementar 6446333-5

- Execução de serviços de :
- Execução de calçada de paver = 722,20 m²
- Execução de rampa (de acesso a cadeirante) = 115,60 m²
- Execução de estrutura de concreto armado = 1,30 m³
- Execução de guarda-corpo = 9,50 m²
- Execução de corrimão = 18,50 m
- Execução de sinalização viária horizontal = 66,20 m²
- Execução de sinalização viária vertical = 7,80 m²
- Execução de sinalização viária vertical = 10,00 unidades (placas)

Serviço executado com os equipamentos:

- Retroescavadeira = 480,00 h
- Escavadeira Hidráulica 312 = 300,00 h
- Motoniveladora = 320,00 h
- Rolo compactador vibratório = 280,00 h
- Caminhão basculante 12m³ = 400 h

Execução e fornecimento de pavimento em paver num total de 3.815,20 m².

Sendo essa a expressão da verdade, e para que surta os efeitos na qual foi destinada datamos e assinamos o presente atestado.

Joinville, 07 de Agosto de 2019.

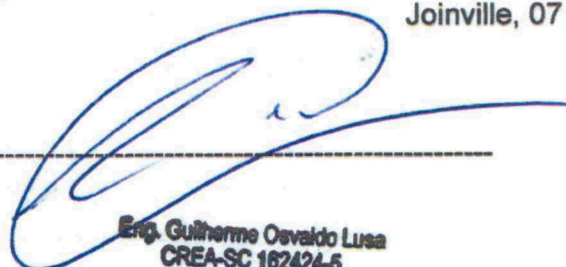
Eng. Guilherme Osvaldo Lusa
CREA-SC 162424-6
Matricula: 11580
Prefeitura Municipal de Balneário Piçarras

Daniel Antonio de Farias
Engenheiro Civil
CREA-SC 122416-8

08.596.022/0001-78

JOINPAV PAVIMENTAÇÃO LTDA - ME

Rua Dona Francisca, 7796
Zona Ind. Norte - CEP 89.219-600
Joinville - Santa Catarina

Registro realizado eletronicamente, para acessar o código QR impresso na CAT vinculada ou direcionamento no site: http://www.crea-sc.org.br/crenet/valcertidao_acervo.php, informando o número da Certidão de Arquivo Técnico e sua data de emissão.

Registro realizado a partir do protocolo nº 72000061495 CAT nº 25202012053 de 12/08/2020, página 5 de 5



Registro realizado a partir do protocolo nº 72000061495 CAT nº 25202012053 de 12/08/2020, página 5 de 5



Certidão de Acervo Técnico - CAT
Resolução nº 1.025, de 20 de outubro de 2009

CREA-SC

CAT COM REGISTRO DE ATESTADO.
252020120532
Atividade concluída

CERTIFICAMOS, em cumprimento ao disposto na Resolução nº 1.025, de 30 de outubro de 2009 do Confea, que consta dos assentamentos deste Conselho Regional de Engenharia e Agronomia de Santa Catarina - CREA-SC, o Acervo Técnico do(a) profissional e Anotação(ões) de Responsabilidade Técnica-ART abaixo descritos:



Profissional.: **DANIEL ANTONIO DE FARIAS**
Registro.....: SC S1 122416-8
C.P.F.....: 032.834.579-21
Data Nasc....: 01/01/1982
Títulos.....: **ENGENHEIRO CIVIL**
DIPLOMADO EM 10/06/2013 PELO(A)
INSTITUTO SUPERIOR TUPY
JOINVILLE - SC

•ART 6446317-3

Empresa.....: **JOINPAV PAVIMENTACAO LTDA ME**
Contratante...: **PREFEITURA MUNICIPAL DE BALNEARIO PICARRAS**
Proprietário...: **PREFEITURA MUNICIPAL DE BALNEARIO PICARRAS**
Endereço Obra: **RUA ALFREDO LEONARDO SN**
Bairro.....: **NS DA CONCEICAO**
88380 - BALNEARIO PICARRAS - SC
Registrada em: 22/01/2018 Baixada em.. 11/08/2020
Período (Previsto) - Início: 15/01/2018 Término.....: 15/05/2018
Autoria: INDIVIDUAL
Tipo...: NORMAL

EXECUCAO

ESCAVACAO EM TERRA	Dimensão do Trabalho ...	703,30 METRO(S) CUBICO(S)
ESCORAMENTO	Dimensão do Trabalho ...	286,60 METRO(S) QUADRADO(S)
LASTRO DE BRITA	Dimensão do Trabalho ...	30,40 METRO(S) CUBICO(S)
DRENAGEM	Dimensão do Trabalho ...	593,00 METRO(S)
REATERRO	Dimensão do Trabalho ...	514,30 METRO(S) CUBICO(S)
POCO DE VISITA	Dimensão do Trabalho ...	9,00 UNIDADE(S)
CAIXA DE LIGACAO	Dimensão do Trabalho ...	7,00 UNIDADE(S)
BOCA DE LOBO	Dimensão do Trabalho ...	31,00 UNIDADE(S)
TERRAPLENAGEM	Dimensão do Trabalho ...	2.944,90 METRO(S) QUADRADO(S)
MEIO FIO	Dimensão do Trabalho ...	1.207,00 METRO(S)
PAVIMENTACAO EM PAVER	Dimensão do Trabalho ...	2.912,90 METRO(S) QUADRADO
PISO TATIL		

08.596.022/0001-78

JOINPAV PAVIMENTAÇÃO LTDA - ME

Rua Dona Francisca, 7796
Zona Ind. Norte - CEP 89.219-600
Joinville - Santa Catarina

Daniel Antonio de Farias
Engenheiro Civil

CREA-SC 122416-8

Registro realizado eletronicamente, para obter o código QR impresso na CAT
 vinculada ou diretamente no site: www.crea-sc.org.br/creaet/validacao_certidao_acervo.php,
 informando o número da Certidão de Acervo Técnico e sua data de emissão.
 Registro realizado a partir do protocolo nº 72000061495
 CAT nº 252020120532 de 12/08/2020, página 1 de 5





Certidão de Acervo Técnico - CAT
 Resolução nº 1.025, de 20 de outubro de 2009
 Conselho Regional de Engenharia e Agronomia de Santa Catarina

CREA-SC

CAT COM REGISTRO DE ATESTADO.

252020120532

Atividade concluída



Dimensão do Trabalho ... 180,10 METRO(S) QUADRADO(S)

EXECUCAO DE PAVIMENTACAO EM PAVER CALCADA TERRAPLENAGEM DRENAGEM PLUVIAL E SINALIZACAO DA RUA ALFREDO LEONARDO NA CIDADE DE BALNEARIO PICARRAS SC

•ART 6446333-5

Empresa.....: JOINPAV PAVIMENTACAO LTDA ME
 Contratante...: PREFEITURA MUNICIPAL DE BALNEARIO PICARRAS
 Proprietário..: PREFEITURA MUNICIPAL DE BALNEARIO PICARRAS
 Endereço Obra: RUA ALFREDO LEONARDO SN
 Bairro..... NS DA CONCEICAO
 88380 - BALNEARIO PICARRAS - SC
 Registrada em: 22/01/2018 Baixada em.. 11/08/2020
 Período (Previsto) - Início: 15/01/2018 Término.....: 15/05/2018
 Autoria: INDIVIDUAL
 Tipo...: COMPLEMENTAÇÃO VINCULADA A ART: 6446317-3
 Profissional: 122416-8 DANIEL ANTONIO DE FARIAS

EXECUCAO

CALCADA DE PAVER

Dimensão do Trabalho ... 722,20 METRO(S) QUADRADO(S)

RAMPA

Dimensão do Trabalho ... 115,60 METRO(S) QUADRADO(S)

ESTRUTURA DE CONCRETO ARMADO

Dimensão do Trabalho ... 1,30 METRO(S) CUBICO(S)

GUARDA CORPO

Dimensão do Trabalho ... 9,50 METRO(S) QUADRADO(S)

INSTALACAO

CORRIMAO

Dimensão do Trabalho ... 18,50 METRO(S)

EXECUCAO

SINALIZACAO VIARIA HORIZONTAL

Dimensão do Trabalho ... 66,20 METRO(S) QUADRADO(S)

SINALIZACAO VIARIA VERTICAL

Dimensão do Trabalho ... 7,80 METRO(S) QUADRADO(S)

SINALIZACAO VIARIA VERTICAL

Dimensão do Trabalho ... 10,00 UNIDADE(S)

EXECUCAO DE PAVIMENTACAO EM PAVER CALCADA TERRAPLENAGEM DRENAGEM PLUVIAL E SINALIZACAO DA RUA ALFREDO LEONARDO NA CIDADE DE BALNEARIO PICARRAS SC

08.596.022/0001-78

JOINPAV PAVIMENTAÇÃO LTDA - ME

Rua Dona Francisca, 7796
 Zona Ind. Norte - CEP 89.219-600
 Joinville - Santa Catarina

Daniel Antonio de Farias
 Daniel Antonio de Farias
 Engenheiro Civil
 CREA-SC 122416-8

Registro realizado eletronicamente, para obter o código QR impresso na CAT
 vinculada ou direcionamento no site: http://www.crea-sc.org.br/crea/validacao_acervo.php,
 informando o número da Certidão de Acervo Técnico e sua data de emissão.

Registro realizado a partir do protocolo nº 72000061495
 CAT nº 252020120532 de 12/08/2020, página 2 de 5





Certidão de Acervo Técnico - CAT
 Resolução nº 1.025, de 20 de outubro de 2009
 Conselho Regional de Engenharia e Agronomia de Santa Catarina

CREA-SC

CAT COM REGISTRO DE ATESTADO.
252020120532
 Atividade concluída



CERTIFICAMOS, finalmente, que se encontra vinculado à presente Certidão de Acervo Técnico - CAT, certificado conforme processo n. 72000061495, o atestado anexo expedido pelo contratante da obra/serviço, a quem cabe a responsabilidade pela veracidade e exatidão das informações nele constantes.

Certidão de Acervo Técnico n. 252020120532
 12/08/2020, 16:19:55

A CAT à qual o atestado está vinculado é o documento que comprova o registro do atestado no CREA.

A CAT à qual o atestado está vinculado constituirá prova de capacidade técnico-profissional da pessoa jurídica somente se o responsável técnico indicado estiver ou venha a ser integrado ao seu quadro técnico por meio de declaração entregue no momento da habilitação ou da entrega das propostas.

A CAT é válida em todo o território nacional.

A CAT perderá a validade no caso de modificação dos dados técnicos qualitativos e quantitativos nele contidos, bem como de alteração da situação do registro da ART.

A autenticidade e a validade desta certidão deve ser confirmada no site do CREA-SC (www.crea-sc.org.br) ou no site do CONFEA (www.confea.org.br). A falsificação deste documento constitui crime previsto no Código Penal Brasileiro, sujeitando o autor à respectiva ação penal.



Conselho Regional de Engenharia e Agronomia de Santa Catarina
 Rodovia Admar Gonzaga, 2125 - Itacorubi - Florianópolis (SC), CEP: 88034-001
 Telefone: (48) 3331-2000 Fax: (48) 3331-2009 E-mail: crea-sc@crea-sc.org.br



Registro realizado eletronicamente, por meio do acesso ao código QR impresso na CAT vinculada ou direlamente no site: https://www.crea-sc.org.br/createl/valcertidao_acervo.php, informando o número da Certidão de Acervo Técnico e sua data de emissão.

Registro realizado a partir do protocolo nº 72000061495 CAT nº 252020120532 de 12/08/2020, página 3 de 5



08.596.022/0001-78

JOINPAV PAVIMENTAÇÃO LTDA - ME

Rua Dona Francisca, 7796
 Zona Ind. Norte - CEP 89.219-600
 Joinville - Santa Catarina

Daniel Antonio de Farias
Daniel Antonio de Farias
 Engenheiro Civil
 CREA-SC 122416-8



Joinpav Pavimentação Ltda –ME

Rua Dona Francisca 7796 – Joinville / SC

Zona Industrial – CEP 89.219-600

CNPJ 08.596.022/0001-78 – IE 257876545



PREFEITURA MUNICIPAL DE ITAPOÁ/SC

CONCORRÊNCIA Nº 06/2021

PROCESSO Nº 41/2021

DOCUMENTAÇÃO COMPLEMENTAR

08.596.022/0001-78

JOINPAV PAVIMENTAÇÃO LTDA - ME

Rua Dona Francisca, 7796
Zona Ind. Norte - CEP 89.219-600
Joinville - Santa Catarina



Joinpav Pavimentação Ltda –ME

Rua Dona Francisca 7796 – Joinville / SC

Zona Industrial – CEP 89.219-600

CNPJ 08.596.022/0001-78 – IE 257876545



CONCORRÊNCIA Nº 06/2021

RP Nº 18/2021

PROCESSO Nº 41/2021

DECLARAÇÃO DE CONCORDÂNCIA COM OS TERMOS DO EDITAL E SEUS ANEXOS

OBJETO: Contratação de empresa especializada em prestação de serviços de calceteiro, construção/conserto de bocas de lobo, meio fio e calçadas de concreto, com fornecimento de equipamentos, materiais e mão de obra necessária para realização dos trabalhos, que serão prestados pela proponente em todas as vias que requeiram manutenção no município de Itapoá- SC, conforme edital e seus anexos

À COMISSÃO PERMANENTE DE LICITAÇÃO

Prefeitura Municipal de Itapoá/SC

NOME/RAZÃO SOCIAL	JOINPAV PAVIMENTAÇÃO LTDA - ME		
CNPJ	08.596.022/0001-78	I.E.	ISENTO
ENDEREÇO	RUA DONA FRANCISCA 7.796 – DISTRITO INDUSTRIAL - JOINVILLE/SC – CEP: 89.219-600		
CONTATO	(47) 9.9972-6115 – e-mail joinpav@gmail.com		

DECLARAMOS, para todos os fins de direito e sob as penas da lei, especialmente para fins de prova em processo licitatório, junto a Prefeitura Municipal de Itapoá, que a empresa **JOINPAV PAVIMENTAÇÃO LTDA - ME** concorda plenamente com todos os termos deste edital e seus respectivos anexos.

Por ser expressão da verdade, firmamos a presente declaração.

. Joinville, 01 de setembro de 2021

Jaison José de Farias

CPF: 004.426.789-40

Sócio Gerente

Joinpav pavimentação Ltda Me

CNPJ 08.596.022/0001-78

08.596.022/0001-78

JOINPAV PAVIMENTAÇÃO LTDA - ME

Rua Dona Francisca, 7796

Zona Ind. Norte - CEP 89.219-600

Joinville - Santa Catarina



Joinpav Pavimentação Ltda –ME

Rua Dona Francisca 7796 – Joinville / SC

Zona Industrial – CEP 89.219-600

CNPJ 08.596.022/0001-78 – IE 257876545



CONCORRÊNCIA Nº 06/2021

RP Nº 18/2021

PROCESSO Nº 41/2021

**DECLARAÇÃO DE NÃO EXPLORAÇÃO AO TRABALHO INFANTIL
(ARTIGO 7º INCISO XXXIII DA CONSTITUIÇÃO FEDERAL)**

OBJETO: Contratação de empresa especializada em prestação de serviços de calceteiro, construção/conserto de bocas de lobo, meio fio e calçadas de concreto, com fornecimento de equipamentos, materiais e mão de obra necessária para realização dos trabalhos, que serão prestados pela proponente em todas as vias que requeiram manutenção no município de Itapoá- SC, conforme edital e seus anexos

À COMISSÃO PERMANENTE DE LICITAÇÃO

Prefeitura Municipal de Itapoá/SC

NOME/RAZÃO SOCIAL	JOINPAV PAVIMENTAÇÃO LTDA - ME		
CNPJ	08.596.022/0001-78	I.E.	ISENTO
ENDEREÇO	RUA DONA FRANCISCA 7.796 – DISTRITO INDUSTRIAL - JOINVILLE/SC – CEP: 89.219-600		
CONTATO	(47) 9.9972-6115 – e-mail joinpav@gmail.com		

DECLARAMOS, para todos os fins de direito e sob as penas da lei, que a empresa **JOINPAV PAVIMENTAÇÃO LTDA - ME** em cumprimento ao disposto no inciso V do artigo 27, da Lei Federal nº 8.666/93, cumpre o disposto no artigo 7º, inciso XXXIII, da Constituição Federal de 1988, não promovendo o trabalho noturno, perigoso ou insalubre a menores de dezoito anos e de qualquer trabalho a menores de dezesseis anos, salvo na condição de aprendiz, a partir de quatorze anos. Por ser expressão da verdade, firmamos a presente declaração.

. Joinville, 01 de setembro de 2021

Jaison José de Farias
CPF: 004.426.789-40
Sócio Gerente

Joinpav pavimentação Ltda - Me
CNPJ 08.596.022/0001-78

08.596.022/0001-78

JOINPAV PAVIMENTAÇÃO LTDA - ME

Rua Dona Francisca, 7796
Zona Ind. Norte - CEP 89.219-600
Joinville - Santa Catarina



Joinpav Pavimentação Ltda –ME

Rua Dona Francisca 7796 – Joinville / SC

Zona Industrial – CEP 89.219-600

CNPJ 08.596.022/0001-78 – IE 257876545



CONCORRÊNCIA Nº 06/2021

RP Nº 18/2021

PROCESSO Nº 41/2021

DECLARAÇÃO DE INEXISTÊNCIA DE FATO SUPERVENIENTE E IMPEDITIVO

OBJETO: Contratação de empresa especializada em prestação de serviços de calceteiro, construção/conserto de bocas de lobo, meio fio e calçadas de concreto, com fornecimento de equipamentos, materiais e mão de obra necessária para realização dos trabalhos, que serão prestados pela proponente em todas as vias que requeiram manutenção no município de Itapoá- SC, conforme edital e seus anexos

À COMISSÃO PERMANENTE DE LICITAÇÃO

Prefeitura Municipal de Itapoá/SC

NOME/RAZÃO SOCIAL	JOINPAV PAVIMENTAÇÃO LTDA - ME		
CNPJ	08.596.022/0001-78	I.E.	ISENTO
ENDEREÇO	RUA DONA FRANCISCA 7.796 – DISTRITO INDUSTRIAL - JOINVILLE/SC – CEP: 89.219-600		
CONTATO	(47) 9.9972-6115 – e-mail joinpav@gmail.com		

DECLARAMOS, para todos os fins de direito e sob as penas da lei, que a empresa **JOINPAV PAVIMENTAÇÃO LTDA – ME**, não foi enquadrada inidônea e não está suspensa em nenhum órgão público, federal, estadual ou municipal nos termos do artigo 32 § 2º, da Lei Federal nº 8.666/93

Joinville, 01 de setembro de 2021

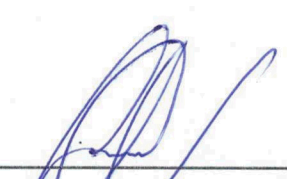
Jaison José de Farias
CPF: 004.426.789-40
Sócio Gerente

Joinpav pavimentação Ltda - Me
CNPJ 08.596.022/0001-78

08.596.022/0001-78

JOINPAV PAVIMENTAÇÃO LTDA - ME

Rua Dona Francisca, 7796
Zona Ind. Norte - CEP 89.219-600
Joinville - Santa Catarina



Joinpav Pavimentação Ltda –ME

Rua Dona Francisca 7796 – Joinville / SC

Zona Industrial – CEP 89.219-600

CNPJ 08.596.022/0001-78 – IE 257876545



CONCORRÊNCIA Nº 06/2021

RP Nº 18/2021

PROCESSO Nº 41/2021

DECLARAÇÃO DE ENQUADRAMENTO COMO MICROEMPRESA OU EMPRESA DE PEQUENO PORTE

OBJETO: Contratação de empresa especializada em prestação de serviços de calceteiro, construção/conserto de bocas de lobo, meio fio e calçadas de concreto, com fornecimento de equipamentos, materiais e mão de obra necessária para realização dos trabalhos, que serão prestados pela proponente em todas as vias que requeiram manutenção no município de Itapoá- SC, conforme edital e seus anexos

À COMISSÃO PERMANENTE DE LICITAÇÃO

Prefeitura Municipal de Itapoá/SC

NOME/RAZÃO SOCIAL	JOINPAV PAVIMENTAÇÃO LTDA - ME		
CNPJ	08.596.022/0001-78	I.E.	ISENTO
ENDEREÇO	RUA DONA FRANCISCA 7.796 – DISTRITO INDUSTRIAL - JOINVILLE/SC – CEP: 89.219-600		
CONTATO	(47) 9.9972-6115 – e-mail joinpav@gmail.com		

DECLARAMOS, para todos os fins de direito e sob as penas da lei, para os efeitos do disposto na Lei Complementar nº 123 de 14 de Dezembro de 2006, que a empresa **JOINPAV PAVIMENTAÇÃO LTDA-ME**, está enquadrada na categoria [EPP ou ME] (Pequeno Porte ou Microempresa), bem como não está incluída nas hipóteses do §4º do art. 3º da Lei Complementar nº 123, de 14 de Dezembro de 2006.

Por ser expressão da verdade, firmamos a presente declaração.

Joinville, 01 de setembro de 2021

Jaíson José de Farias
CPF: 004.426.789-40
Sócio Gerente
Joinpav pavimentação Ltda - Me
CNPJ 08.596.022/0001-78

08.596.022/0001-78

JOINPAV PAVIMENTAÇÃO LTDA - ME

Rua Dona Francisca, 7796
Zona Ind. Norte - CEP 89.219-600
Joinville - Santa Catarina



CERTIDÃO SIMPLIFICADA

Certificamos que as informações abaixo constam dos documentos arquivados nesta Junta Comercial e são vigentes na data da sua expedição.

Nome Empresarial JOINPAV PAVIMENTAÇÃO LTDA.				
Natureza Jurídica: SOCIEDADE EMPRESÁRIA LIMITADA				
Número de Identificação do Registro de Empresas - NIRE (Sede) 42 2 0384281-7	CNPJ 08.596.022/0001-78	Data de Arquivamento do Ato Constitutivo 31/10/2006	Data de Início de Atividade 01/11/2006	
Endereço Completo (Logradouro, Nº e Complemento, Bairro, Cidade, UF, CEP) RUA DONA FRANCISCA, 7796, ZONA INDUSTRIAL NORTE, JOINVILLE, SC, 89.219-600				
Objeto Social EMPREITEIRA DE MÃO DE OBRA NA CONSTRUÇÃO CIVIL, SERVIÇOS DE PAVIMENTAÇÃO DE RODOVIAS, ESTRADAS E CALÇADAS, SERVIÇOS DE DRENAGEM PLUVIAL, SERVIÇOS DE SINALIZAÇÃO VIÁRIA, SERVIÇOS DE TERRAPLENAGEM E O COMERCIO ATACADISTA DE ARTEFATOS DE CIMENTO TAIS COMO: PAVER, BLOCOS, MEIO FIO.				
Capital: R\$ 90.000,00 (NOVENTA MIL REAIS)		Microempresa ou Empresa de Pequeno Porte (Lei nº 123/2006) Microempresa	Prazo de Duração Indeterminado	
Capital Integralizado: R\$ 90.000,00 (NOVENTA MIL REAIS)				
Sócios/Participação no Capital/Espécie de Sócio/Administrador/Término do Mandato				
Nome/CPF ou CNPJ	Participação no capital(R\$)	Espécie de Sócio	Administrador	Término do Mandato
JAISON JOSE DE FARIAS 004.426.789-40	30.000,00	SOCIO	Administrador	XXXXXXXXXX
FRANCISCO DE FARIAS 015.448.499-74	30.000,00	SOCIO	Administrador	XXXXXXXXXX
SAMUEL DE FARIAS 022.411.919-22	30.000,00	SOCIO	Administrador	XXXXXXXXXX
Último Arquivamento Data: 31/05/2017 Ato: ALTERAÇÃO Evento(s): ALTERAÇÃO DE DADOS (EXCETO NOME EMPRESARIAL) CONSOLIDACAO DE CONTRATO/ESTATUTO			Situação REGISTRO ATIVO Status XXXXXXXXXXXXXX	
Número: 20177992310				

ESTADO DE SANTA CATARINA

08.596.022/0001-78

JOINPAV PAVIMENTAÇÃO LTDA - ME

Rua Dona Francisca, 7796
Zona Ind. Norte - CEP 89.219-600
Joinville - Santa Catarina

Florianópolis - SC, sexta-feira, 23 de julho de 2021

[Handwritten Signature]

Eu, *[Handwritten Signature]*
Conferi e assino.

BLASCO BORGES BARCELLOS
SECRETÁRIO GERAL

[Handwritten Signature]

Documento Assinado Digitalmente 23/07/2021
Junta Comercial de Santa Catarina
CNPJ: 83.565.648.0001-32

Você deve instalar o certificado da JUCESC
www.jucesc.sc.gov.br/certificado



Joinpav Pavimentação Ltda –ME

Rua Dona Francisca 7796 – Joinville / SC

Zona Industrial – CEP 89.219-600

CNPJ 08.596.022/0001-78 – IE 257876545



CONCORRÊNCIA Nº 06/2021

RP Nº 18/2021

PROCESSO Nº 41/2021

**DECLARAÇÃO NEGATIVA DE VÍNCULO EMPREGATÍCIO COM ÓRGÃO
OU ENTIDADE PÚBLICA**

OBJETO: Contratação de empresa especializada em prestação de serviços de calceteiro, construção/conserto de bocas de lobo, meio fio e calçadas de concreto, com fornecimento de equipamentos, materiais e mão de obra necessária para realização dos trabalhos, que serão prestados pela proponente em todas as vias que requeiram manutenção no município de Itapoá- SC, conforme edital e seus anexos

À COMISSÃO PERMANENTE DE LICITAÇÃO

Prefeitura Municipal de Itapoá/SC

NOME/RAZÃO SOCIAL	JOINPAV PAVIMENTAÇÃO LTDA - ME		
CNPJ	08.596.022/0001-78	I.E.	ISENTO
ENDEREÇO	RUA DONA FRANCISCA 7.796 – DISTRITO INDUSTRIAL - JOINVILLE/SC – CEP: 89.219-600		
CONTATO	(47) 9.9972-6115 – e-mail joinpav@gmail.com		

DECLARAMOS, para todos os fins de direito e sob as penas da lei, que os dirigentes, sócios e gerentes da empresa **JOINPAV PAVIMENTAÇÃO LTDA - ME**, **não** mantêm vínculo empregatício com a Administração Pública direta e indireta das esferas Federal, Estadual, **Municipal** e do Distrito Federal, nem com empresas subsidiadas ou controladas pelos entes Federados acima mencionados. Por ser expressão da verdade, firmamos a presente declaração.

Joinville, 01 de setembro de 2021



Jaison José de Farias
CPF: 004.426.789-40
Sócio Gerente
Joinpav pavimentação Ltda - Me
CNPJ 08.596.022/0001-78



08.596.022/0001-78
JOINPAV PAVIMENTAÇÃO LTDA - ME
Rua Dona Francisca, 7796
Zona Ind. Norte - CEP 89.219-600
Joinville - Santa Catarina



Joinpav Pavimentação Ltda –ME

Rua Dona Francisca 7796 – Joinville / SC

Zona Industrial – CEP 89.219-600

CNPJ 08.596.022/0001-78 – IE 257876545



CONCORRÊNCIA Nº 06/2021

RP Nº 18/2021

PROCESSO Nº 41/2021

ANEXO VIII - DECLARAÇÃO DE APRESENTAÇÃO DA CAUÇÃO

OBJETO: Contratação de empresa especializada em prestação de serviços de calceteiro, construção/conserto de bocas de lobo, meio fio e calçadas de concreto, com fornecimento de equipamentos, materiais e mão de obra necessária para realização dos trabalhos, que serão prestados pela proponente em todas as vias que requeiram manutenção no município de Itapoá- SC, conforme edital e seus anexos

À COMISSÃO PERMANENTE DE LICITAÇÃO

Prefeitura Municipal de Itapoá/SC

NOME/RAZÃO SOCIAL	JOINPAV PAVIMENTAÇÃO LTDA - ME		
CNPJ	08.596.022/0001-78	I.E.	ISENTO
ENDEREÇO	RUA DONA FRANCISCA 7.796 – DISTRITO INDUSTRIAL - JOINVILLE/SC – CEP: 89.219-600		
CONTATO	(47) 9.9972-6115 – e-mail joinpav@gmail.com		

DECLARAMOS, para todos os fins de direito e sob as penas da lei, que a empresa **JOINPAV PAVIMENTAÇÃO LTDA-ME** caso se logre vencedora da presente licitação apresentará seguro-garantia no valor equivalente a 5% do total do contrato. Por ser expressão da verdade, firmamos a presente declaração.

Joinville, 01 de setembro de 2021

08.596.022/0001-78

JOINPAV PAVIMENTAÇÃO LTDA - ME

Rua Dona Francisca, 7796
Zona Ind. Norte - CEP 89.219-600
Joinville - Santa Catarina

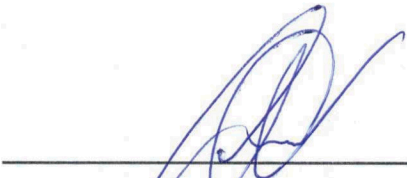
Jaíson José de Farias
CPF: 004.426.789-40
Sócio Gerente

Joinpav pavimentação Ltda - Me
CNPJ 08.596.022/0001-78