

DETALHE DA PLACA RETANGULAR

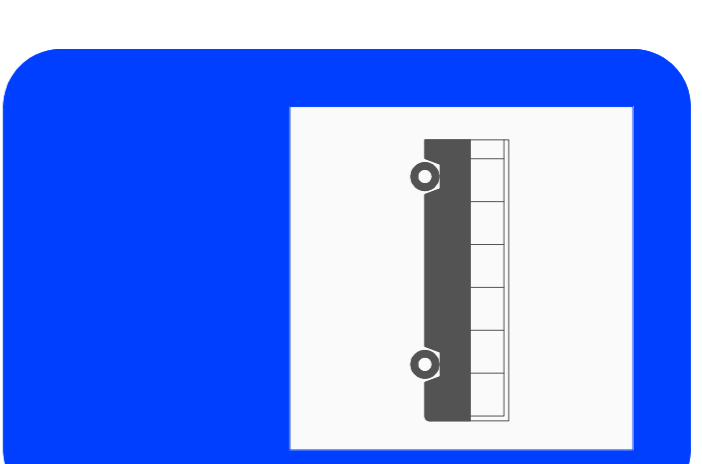

I-23

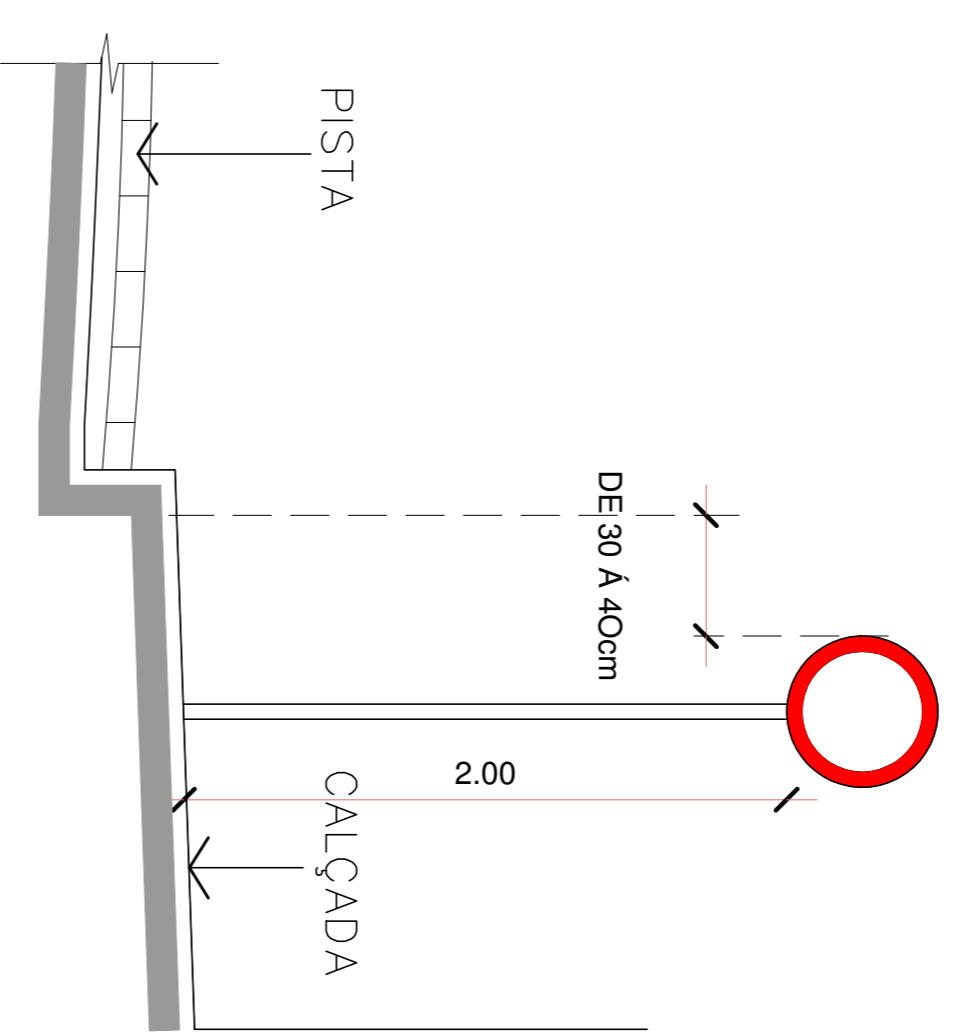

POSICIONAMENTO DAS PLACAS EM RELAÇÃO A VIA
Escala 1/25

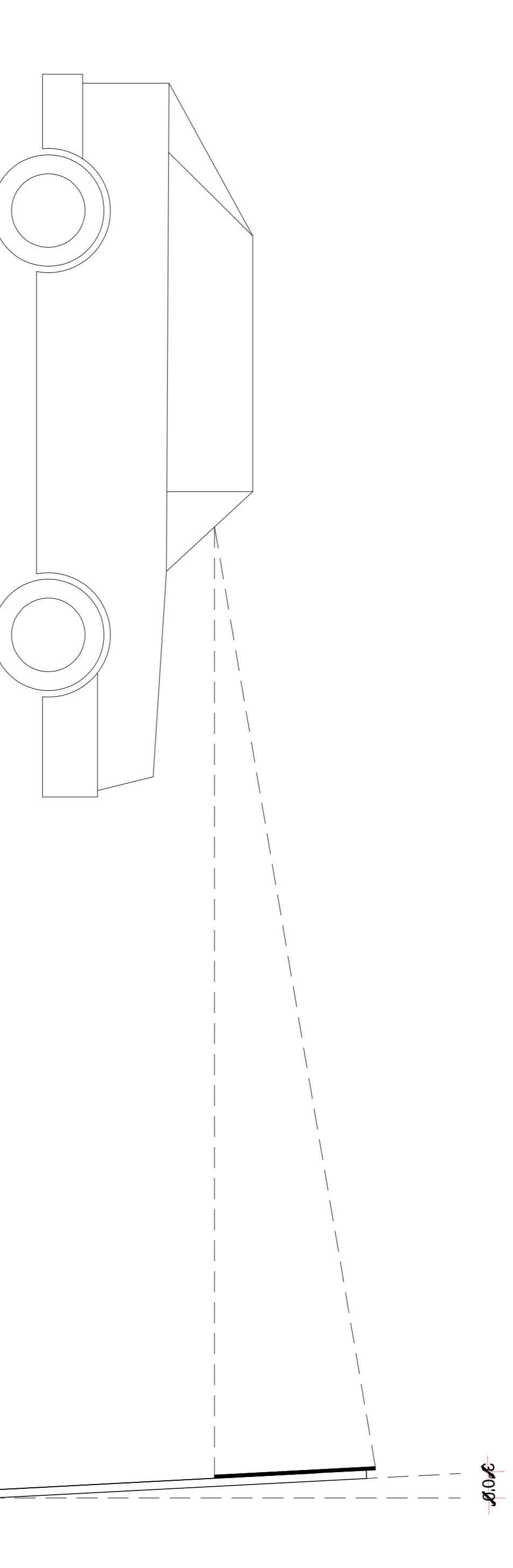

INCLINAÇÃO VERTICAL

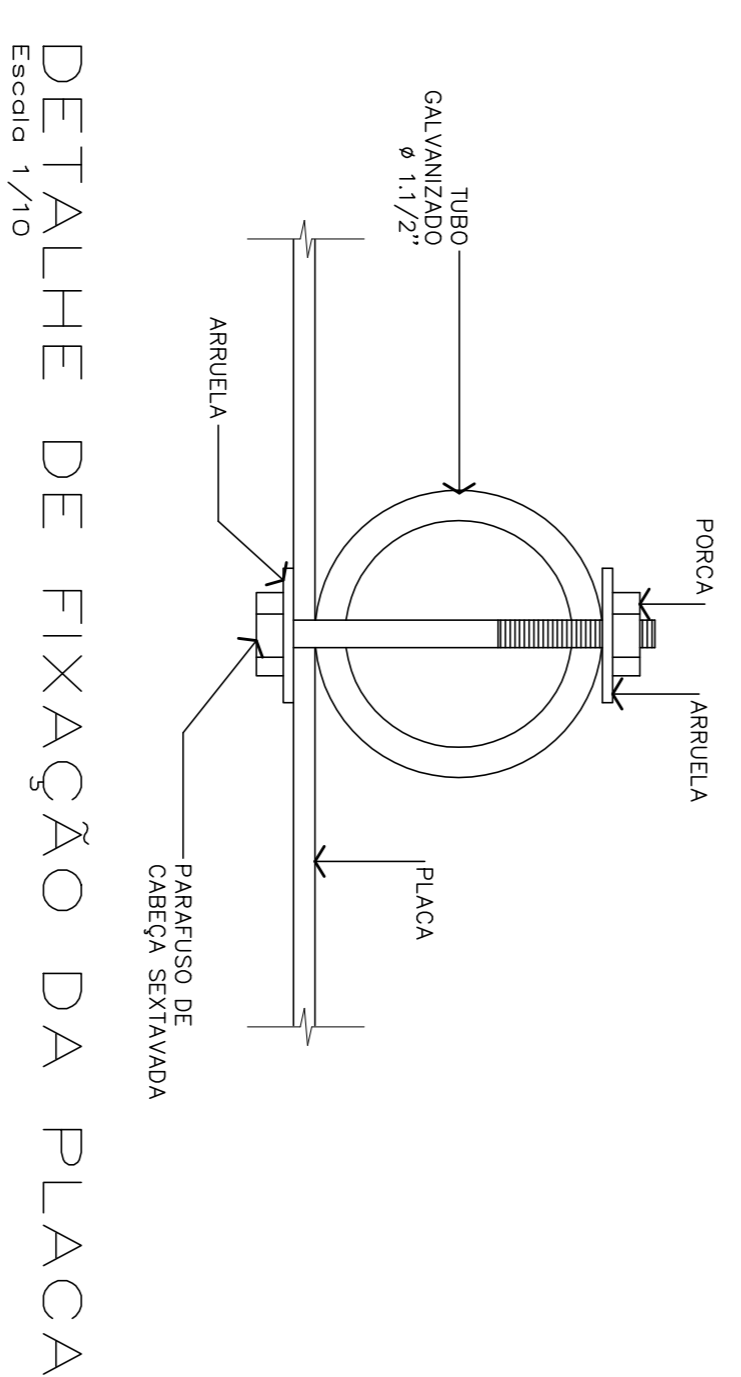
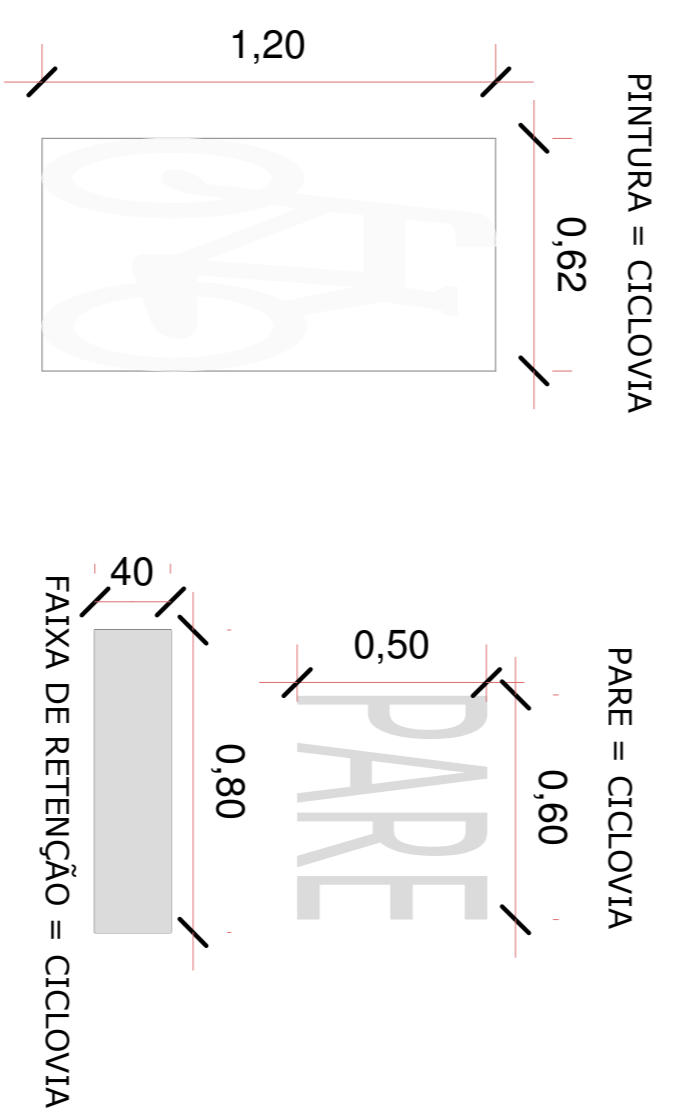

DETALHE DE FIXAÇÃO DA PLACA
Escala 1/10

0,05m

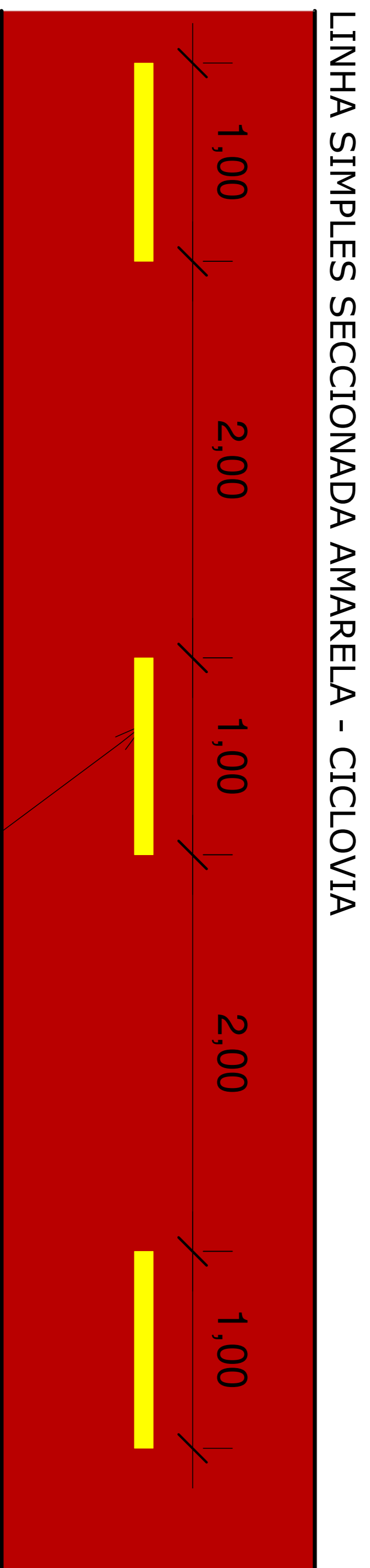

LINHA AMARELA SECCIONADA

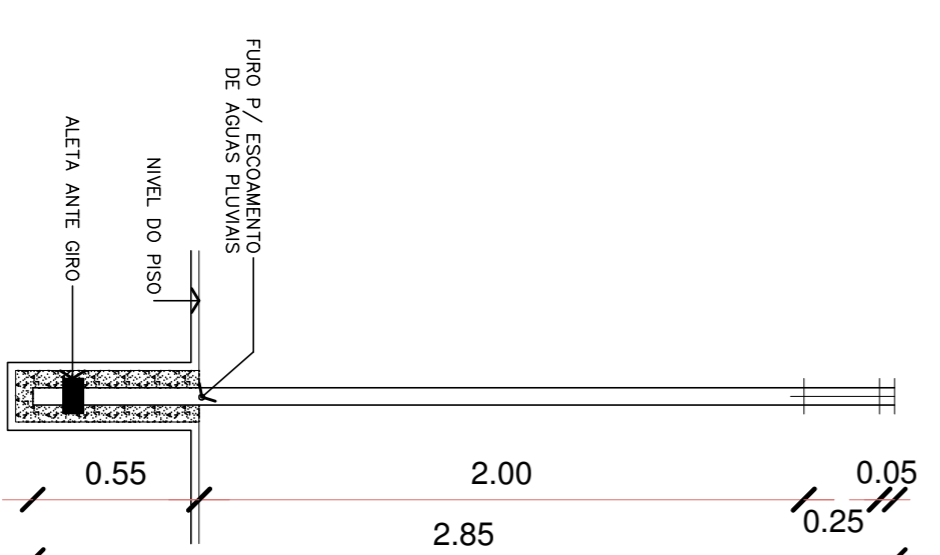

DETALHE POSTE
Escala 1/25



Associação de Municípios do Nordeste do Estado de Santa Catarina
88216-000 - JORNAL E. S.C. - Rua Mãe Coimã, 1840 - América - Fone: 071-48333827
CNPJ nº 07.080.588/0001-00 - Inscrição Estadual nº 110.000.000-00 - CREA SC 48.825-4
Home Page : www.aninlesc.org.br

Equipe Técnica:
Arquiteta: TÁBATA YUMI FUJIKAWA
Engenheiras Cíveis: NATÁLIA DE SOUZA ZATTARI
FÁBOLA BARBI DE ALMEIDA CONSTANTE
DEBORA TORINI
MARCOS STABELHOFFER
Técnicos em Edificações

Prancha		Identificações e Assinaturas		Terreno		Projeto	
Quilômetro	Título	Assinatura		Área do lote:		Categoria de uso:	
Parcela	Indicada	Assinatura		Área do lote:		Categoria de uso:	
Data	Maio de 2018	Assinatura		Área do lote:		Categoria de uso:	
CONTÉUDO DA PRANCHA		CONTÉUDO DA PRANCHA		CONTÉUDO DA PRANCHA		CONTÉUDO DA PRANCHA	
DETALHES		DETALHES		DETALHES		DETALHES	
NÚMERO PR.		NÚMERO PR.		NÚMERO PR.		NÚMERO PR.	
05/05		05/05		05/05		05/05	